

DELICA mini



2026 RJC カーオブザイヤー受賞

GOOD DESIGN AWARD 2025
BEST 100



スピードは控えめに。エコドライブで環境にやさしく。後席もシートベルト。チャイルドシートも忘れずに。

www.mitsubishi-motors.co.jp

三菱車に関するお問い合わせは、お近くの販売会社、または三菱自動車お客様相談センターへどうぞ。

三菱自動車お客様相談センター ☎ 0120-324-860

オープン時間：9:30～12:30、13:30～17:00

お客様の個人情報は厳重に取り扱い、お問い合わせへの対応に使用いたします。また、ご相談内容によっては適切な対応をさせていただくため、三菱自動車販売会社等へ必要な範囲で情報を開示し、販売会社等からお客様にご連絡を取らせていただく場合もございますので、予めご了承ください。なお、当社における個人情報の取り扱いの詳細については三菱自動車ホームページ (<https://www.mitsubishi-motors.co.jp/privacy>) にて記載しております。

クルマの取り扱いには、所定の取扱説明書ならびにメンテナンスノートをよくご覧の上、定められた点検・整備等を確実に実施し、安全で快適なドライブをお楽しみください。ボディカラー、内装、シート色は、印刷インキの性質上、実際の色と異なって見えることがあります。このカタログの内容は2026年2月現在のものです。仕様および装備は予告なく変更することがあります。

三菱自動車工業株式会社 〒108-8410 東京都港区芝浦3丁目1番21号

3SX2ADM259-1(10/26-02)



冒険のトビラは、ひとつじゃない。

DELICA mini

そのトビラの向こうには、毎日を自分らしく楽しむあなたが待っている。行きたいところに気軽に出かける。憧れていたことに挑戦する。デリカミニは、あなたが一歩踏み出すためのカッコかわいい相棒です。





いい笑顔。いい時間。カッコかわいい軽。

アウトドアに映えるタフなルックスと、「デリカ」ゆずりの頼もしい走り。

どこへでも行ける安心感が、冒険心と行動力をふくらませる。

自然の中で過ごす時間が、家族の色鮮やかな思い出になっていく。



A



B



C



D

- A やんちゃな目がキリリ。大きくなったヘッドライト。
- B トレッキングシューズのソールのようなアルミホイール(4WD)。
- C 角ばったタフなボディ。スキッドプレートもワイドに。
- D ドライブモードで、どんな道もたくましく快適に。

Photo(表紙、P1-4) : T Premium DELIMARU Package 4WD
ボディカラー(表紙、P3-4) : アッシュグリーンメタリック/ブラックマイカ(有料色)
●アダプティブLEDヘッドライト(ALH)(光軸自動調整機構付)、ルーフレール、寒冷地プラスパッケージはメーカーオプション
●サイドデカール(ブラック)はディーラーオプション ●写真はイメージです。





ゆったり。のびのび。超ここちいい。

つくりたかったのは、グランピングのコテージのような、おしゃれな空間。
上質なファブリックとシックなカラーリング。ここちいいから自然とくつろげる。
思いっきり足を伸ばして深呼吸。そう、ここは家族みんなのお気に入りの場所。



- A 足先でドアを開閉できるキックセンサー(ディーラーオプション)。
- B 体にフィットする伸縮性にすぐれた上質なシート生地。
- C ソファーのように、ゆったりくつろげるリヤシート。
- D ラゲッジフックで荷物を固定、広い荷室をさらに使いやすく。



●使用シーンはイメージです。



Photo : T Premium DELIMARU Package 4WD ボディカラー : サンドベージュパール/ブラックマイカ(有料色)
●アダプティブLEDヘッドライト(ALH)(光軸自動調整機構付)、ルーフレール、寒冷地プラスパッケージはメーカーオプション
●キックセンサー、サイドデカール(ブラック)、オールウェザーマットはディーラーオプション ●写真の荷物、小物は撮影のために用意したものです。
●走行中は、荷物や小物をしっかりと固定してください。●インテリア写真はカットボディによる撮影 ●撮影のために点灯 ●画面はハメコミ合成 ●写真はイメージです。



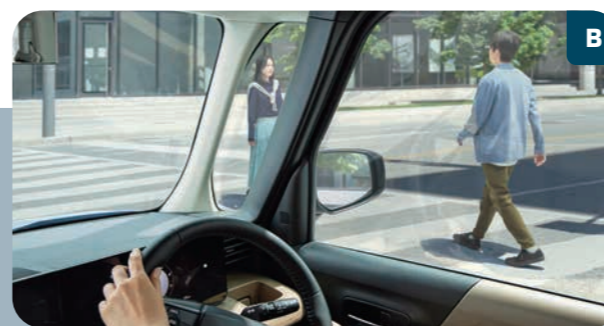

DAILY ADVENTURE SHOPPING

だんぜん進んでる。まいにちワクワクする。

声で操作するナビ*で、迷わず到着。3Dマルチアラウンドモニター*で、狭い駐車場もスムーズに駐車。先進装備もたらす安心は、お出かけをどこまでも軽やかにしてくれる。センスのいい雑貨店や気になったカフェへ。ショッピングだって、家族の冒険になる。

*T Premium DELIMARU Package, G Premium DELIMARU Packageに標準装備、T Premium, G Premium, T, Gにパッケージメーカーオプション
 Photo : T Premium DELIMARU Package 4WD ボディカラー : デニムブルーパール/ブラックマイカ(有料色)
 ●アダプティブLEDヘッドライト(ALH)(光軸自動調整機構付)、ルーフレール、寒冷地プラスパッケージはメーカーオプション
 ●サイドデカール(ブラック)、オールウェザーマットはディーラーオプション ●写真の荷物、小物は撮影のために用意したものです。
 ●走行中は、荷物や小物をしっかりと固定してください。●撮影のために点灯 ●画面はハメコミ合成 ●写真はイメージです。

- A 使い勝手にこだわった助手席前インパネトレイ。
- B 斜め前方も見やすいから交差点での右左折時も安心。
- C 先進的なデザイン。12.3インチ*+7インチ*一体型ディスプレイ。
- D 3Dマルチアラウンドモニター*が駐車をサポート。



SLIDE DOOR

大きく開いて、乗り降り、ラクラク。



乗り降りも
ラクラクだぞ



クルマに近づくとき解錠、離れるとき施錠 接近時アンロック/降車時オートロック

キーレスオペレーションキーを携帯していれば
ドアスイッチを押さなくても
クルマの約1m以内に近づくとき自動で解錠。
クルマから約2m以上離れるとき自動で施錠します。

スライドドアが閉まるのを待たなくても大丈夫 予約ロック機能

電動スライドドアを自動で閉じる前に、フロントドア、テールゲートの
スイッチ、またはキーレスオペレーションキーのドア施錠スイッチを
押すことで、ロックを予約することができます。
わざわざドアが閉まり切るまで待つ必要はありません。

ワンタッチで簡単開閉 電動スライドドア(イージークローザー付)

【標準装備】
運転席側+助手席側：T Premium DELIMARU Package、
G Premium DELIMARU Package、T Premium、G Premium
助手席側：T、G

キーレスオペレーションキーを携帯していれば、
ドアロックが施錠している状態でもワンタッチスイッチを押して
電動スライドドアを開閉できます。

●スライドドアの開閉はキーレスオペレーションキーや運転席のスイッチでも行えます。

大きく開いて乗り降りスムーズ 大開口スライドドア/ゆりの室内高

開口幅が広いので、大きな荷物を持っているときも、
肩や荷物が当たりにくくスムーズに乗り降りできます。
また室内空間は天井が高く、小さなお子さまなら、
立ったまま着替えができます。



足先だけでドアを自動開閉 キックセンサー(ディーラーオプション)

キーレスオペレーションキーを携帯している状態で、
電動スライドドアの下に足先をスッと入れて
サッと引くだけで、ドアが自動で開閉します。
荷物などで両手がふさがっている場合の乗車に便利です。

●足元が不安定な場所で使用するにはご注意ください。

半ドア状態から閉まるので安心 イージークローザー (運転席側/助手席側)

スライドドアを半ドアの位置まで閉めると
自動で全閉し、半ドアを防ぎます。

●閉め切り間際になるとイージークローザー機能が
作動するので、セーフティ機構は働かなくなります。
指などを挟まないようご注意ください。



Photo：T Premium DELIMARU Package 4WD ボディカラー：アッシュグリーンメタリック/ブラックマイカ(有料色)
●アダプティブLEDヘッドライト[ALH](光軸自動調整機構付)、ルーフレール、寒冷地プラスパッケージはメーカーオプション ●キックセンサー、サイドデカール(ブラック)はディーラーオプション
●写真の荷物、小物は撮影のために用意したものです。●走行中は、荷物や小物をしっかりと固定してください。●撮影のために点灯 ●写真、イラストはイメージです。



スマホで見える



【接近時アンロック/降車時オートロックの注意事項】本機能は電波を使用するため、近くにテレビ塔や発電所、放送局など強い電波を発生する設備があるとき、コインパーキングに駐車したとき(車両検出用の電波の影響があるため)正常に作動しない場合があります。また、車両の前側では電波が届きにくいいため、作動エリアが狭くなります。工場出荷状態では接近時アンロック、降車時オートロックはOFFに設定されています。マルチインフォメーションディスプレイの車両設定からONにすることでご利用いただけます。詳しくは営業スタッフにおたずねください。

LUGGAGE & SEAT ARRANGE

いろいろ使える。たっぷり積める。

27インチ自転車も積載 大開口ラゲッジルーム

間口が大きく荷物の積み降ろしがラクなラゲッジルーム。後席を倒せば27インチの自転車も余裕で積載できます。
●自転車のサイズや形状によっては、積載できない場合があります。



A 荷室最大長: **675mm** B 開口高: **1080mm**
C 開口部地上高: 2WD **590mm** / 4WD **620mm** D 開口幅: **1015mm**

●寸法線の位置は参考です。
●計測する位置によって数値は異なります。社内測定値



まだまだ積めるぞ!

アレンジ自在の広々空間 シートアレンジ

後席を簡単に分割してスライド、背もたれを前に倒せばラゲッジルームはさらに広々。荷物に合わせて空間を自在にアレンジできます。

フラットシート

休憩時はシートを倒して、のびのびゆったりリラックス。



荷物をしっかり固定 ラゲッジフック

ラゲッジルームの左右に計6個のフック(耐荷重3.0kg)を設置。ネットを取り付けて荷崩れを防止したり、転がりやすい遊び道具をしっかりと固定したり、広いラゲッジルームをいっそう機能的に使えます。



●使用シーンはイメージです。

後席の2人に便利なテーブル 運転席&助手席シートバックテーブル (コンビニェントフック付)

[標準装備] T Premium DELIMARU Package、G Premium DELIMARU Package、T Premium、G Premium

ドリンクホルダーやコンビニェントフックを備えた、便利な折りたたみ式のテーブルです。

●走行中は安全のためテーブルを格納してください。

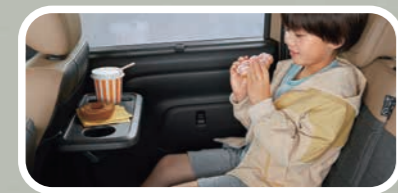

濡れたギアも気にせず積める 樹脂ラゲッジボード& PVC後席シートバック

濡れたり泥のついたアウトドアグッズを気にせず積むことができ、お掃除も簡単です。
PVC: 塩化ビニール

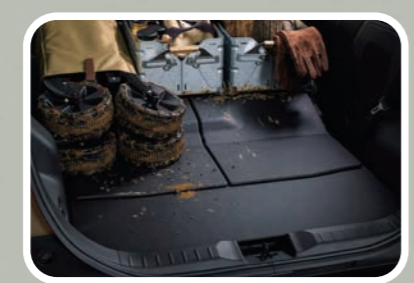

濡れても拭き取りやすいから みんなアクティブに使える 撥水シート生地

飲み物をこぼした場合でもすぐに拭き取れるので安心。水遊びの後でも気にせず乗ることができます。



乗る人や荷物に合わせて 空間アレンジ 後席ロングスライド

後席は320mmものスライド量を実現。一番前に出せば、荷室も広がり、荷物をたくさん載せられます。また、後方にスライドすれば後席の足元が広がり、大人もゆったりくつろげます。

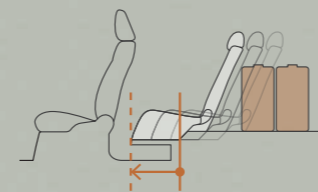

後席スライド量: 約**320mm**

●寸法線の位置は参考です。
●計測する位置によって数値は異なります。社内測定値

ワンアクションで簡単にスライド 後席スライドレバー

後席側と荷室側からスライド操作ができるよう、シート下だけでなくシートの肩口にもレバーを設置。簡単にスライドさせることができます。

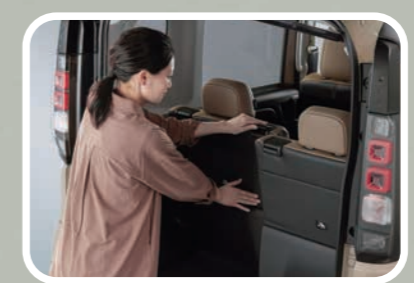

スマホで見ると

Photo: T Premium DELIMARU Package 4WD ボディカラー: サンドベージュパール/ブラックマイカ(有料色)
●アダプティブLEDヘッドライト[ALH](光軸自動調整機構付)、ルーフレール、寒冷地プラスパッケージはメーカーオプション ●サイドデカール(ブラック)、オールウェザーマットはディーラーオプション
●写真の荷物、小物は撮影のために用意したものです。●走行中は、荷物や小物をしっかりと固定してください。●インテリア写真はカットボディによる撮影 ●写真、イラストはイメージです。



COMFORT

すわって実感、上質キャビン。



スマホで見る

ソファのようなフィット感 上質な乗り心地のシート

座ったときに体にフィットするよう伸び率の高い素材を採用。リヤシートは足元まで厚みをもたせ、くつろげるデザインとしています。



寒い日でもすぐに温まる ステアリングヒーター/シートヒーター/リヤヒーターダクト

冷えた手を温めるステアリングヒーターをはじめ、シートヒーター、リヤヒーターダクトを標準装備。寒い日のドライブも快適です。



イオンの効果で空気をキレイに タッチパネル式フルオートエアコン(プラズマクラスター付)

[標準装備] タッチパネル式フルオートエアコン：全車
プラズマクラスター：T Premium DELIMARU Package、
G Premium DELIMARU Package、T Premium、G Premium

艶やかなピアノブラック調のタッチパネルで、軽やかな操作が可能。プラズマクラスターも採用。空気浄化や脱臭、静電気除去など、移動空間にうれしい効果をもたらします。

●操作は停車時のみ行ってください。



●シャープ株式会社のプラズマクラスター技術を搭載しています。プラズマクラスターロゴおよびプラズマクラスター、Plasmaclusterはシャープ株式会社の登録商標です。

空気の循環で後席も快適 リヤサーキュレーター

[標準装備] T Premium DELIMARU Package、
G Premium DELIMARU Package、
T Premium、G Premium

エアコンの空気を循環させ、後席に風を送ることで、快適な後席空間を実現します。



強い日差しをシャットアウト リヤロールサンシェード

[標準装備] T Premium DELIMARU Package、
G Premium DELIMARU Package、
T Premium、G Premium

太陽の光をしっかり遮るロールサンシェードを内蔵。サッと引き出して手軽に使えます。
●ロールサンシェードは途中で固定できません。

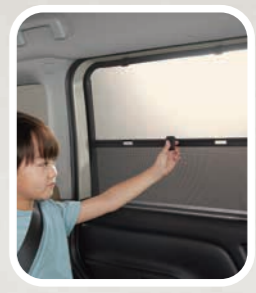

ギア感あふれるデザインで 使い勝手もバツグン

助手席前インパネトレイ

がっしりとしたグリップを思わせるデザインのトレイ。ウェットティッシュなどがちょうど収まる大きなサイズ。底面デザインにもこだわり、タブレットPCやスマートフォンを立てかけやすく、コインや小物なども取り出しやすくなっています。



多彩な収納&USBポート



- 1 運転席アッパーボックス
- 2 ドリンクホルダー(インパネセンター)
- 3 インパネ口ワートレイ
- 4 アッパーグローブボックス
- 5 グローブボックス
- 6 ドリンクホルダー(運転席前、助手席前)
- 7 ボトルホルダー(フロント×2、リヤ×3)
- 8 シートバックポケット(運転席/助手席)
- 9 充電用USBポート Type-C*
[標準装備]
フロント×2、リヤ×1：T Premium DELIMARU Package、
G Premium DELIMARU Package、
T Premium、G Premium
フロント×2：T、G
- 10 運転席&助手席シートバックテーブル
(コンビニエントフック付)
[標準装備] T Premium DELIMARU Package、
G Premium DELIMARU Package、T Premium、G Premium
- 11 助手席シート
アンダートレイ
(車検証入れ付)



スマホで見る



快適だっ

Photo：T Premium DELIMARU Package 4WD ボディカラー：ナチュラルアイボリーメタリック/ブラックマイカ(有料色)
●アダプティブLEDヘッドライト[ALH](光軸自動調整機構付)、寒冷地プラスパッケージはメーカーオプション ●写真の荷物、小物は撮影のために用意したものです。
●走行中は、荷物や小物をしっかりと固定してください。●インテリア写真はカットボディによる撮影 ●撮影のために点灯 ●画面はハメコミ合成 ●写真、イラストはイメージです。

*Google 搭載インフォテインメントシステム装着車のフロントはデータ通信にも対応。



DISPLAY

大画面で、つながる先進ギア。

視線を移動しやすい先進デザイン 12.3インチ+7インチ一体型ディスプレイ

12.3インチナビゲーションディスプレイ
 [標準装備] T Premium DELIMARU Package, G Premium DELIMARU Package
 [パッケージメーカーオプション] T Premium, G Premium, T, G
 7インチカラー液晶メーター
 [標準装備] 全車

ドライバーの視線移動を考慮して12.3インチのナビゲーションディスプレイと7インチのカラー液晶メーターを一体化してレイアウト。さらに、どちらも大型で見やすい画面は、グラフィックを細部まで鮮やかに表現。高い視認性と操作性をもたらします。

12.3 inch NAVIGATION DISPLAY



運転中でも「OK Google」と話しかけることでハンズフリーの操作が可能です。



Google マップのリアルタイムの交通情報、自動ルート変更、音声操作により、目的地にスピーディーに到着できます。



普段スマートフォンなどで楽しんでいる情報やエンターテインメントを車内でも利用できます。

※左から Google アシスタント、Google マップ、Google Play

12.3インチ大画面で Google 機能を楽しめる Google 搭載インフォテインメントシステム

[標準装備] T Premium DELIMARU Package, G Premium DELIMARU Package
 [パッケージメーカーオプション] T Premium, G Premium, T, G

自然な会話で車両機能を操作できる Google アシスタント。最新の地図情報を自動取得してドライブをサポートする Google マップ。そして、スマートフォンを接続しなくても Google アカウントにログインすることで音楽アプリなどが楽しめる Google Play。多彩な Google 機能でワクワクするようなカーライフを満喫できます。

■Google, Android, Google マップ, Google Playおよびその他のマークは Google LLC の商標です。■Google アシスタント, Google マップ, Google Playは利用車両の初度登録(届出)日から10年間無料でご利用いただけます。11年目以降は別途サービス利用料金が必要です。■Google Playでインストールしたアプリはdocomo in Car Connect®(1年目より有料)またはデザリング通信により利用可能です。■動画・ゲーム・エンターテインメント機能は、走行中の操作・視聴が制限されます。必ず安全な場所に停車してご利用ください。

7 inch METER DISPLAY



ヘッドライトをモチーフにしたかわいいオープニング映像。

ナビ、電話、音楽、エアコンなどを音声で操作 Google アシスタント

[標準装備] T Premium DELIMARU Package, G Premium DELIMARU Package
 [パッケージメーカーオプション] T Premium, G Premium, T, G

Google アシスタントを使えば、運転に集中した状態でさまざまな操作を行えます。車内で友だちとの通話やメッセージのやりとり、予定の設定やエアコンの温度調節まで行えます。次の目的地までのルート案内や、近くのお店や施設を見つけることも可能です。お気に入りのメディアアプリで、曲のスキップや、ポッドキャストの巻き戻しも簡単に行えます。「OK Google」と話しかけるか、ステアリングにある音声ボタンを押すだけで呼び出せます。

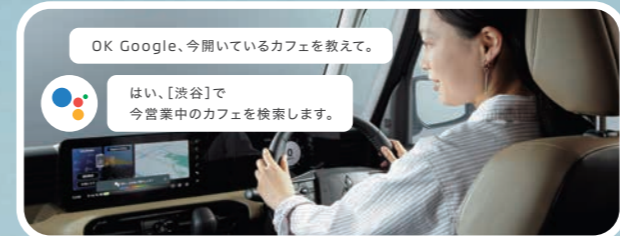

つながる快適と安心を MITSUBISHI CONNECT

[標準装備] T Premium DELIMARU Package, G Premium DELIMARU Package
 [パッケージメーカーオプション] T Premium, G Premium, T, G

スマートフォンアプリで乗車前にエアコンのタイマー設定をしたり、ナビゲーションの目的地送信もできるから便利で快適。クルマがオペレーターとつながることで、まさかのときの安心も提供します。

- リモートエアコン
- リモートドアロック/アンロック
- 目的地送信

- docomo in Car Connect®*1
- SOSコール (エアバッグ展開時自動通報機能付)*2
- セキュリティアラーム通知

- ドライブ見守り通知
- リモートカメラ
- 警告灯通知
- 閉め忘れ通知
- マイカーステータスチェック
- カーファインダー(駐車位置確認)
- ドライブ履歴
- 問い合わせサポート
- リモートボイスコントロール
- 自動ソフトウェアアップデート

■MITSUBISHI CONNECTは三菱自動車工業株式会社が提供するコネクティッドサービスです。■通信環境等によりサービスがご利用いただけない場合があります。■ご利用にはスマートフォンアプリのインストール・ユーザー登録が必要です。■利用車両の初度登録(届出)日から5年間無料でご利用いただけます。6年目以降別途サービス利用料金が必要です。(「docomo in Car Connect®」のサービスをご利用いただくには、別途NTTドコモとの有料オプション契約が必要になります。)*1 サービス内容は2026年2月現在のものです。予告なく変更・中止される場合があります。■コネクティッドサービスの内容および利用方法の詳細は、営業スタッフにおたずねください。



スマホで見る
(MITSUBISHI CONNECT)

*1 本サービスをご利用いただくには、「MITSUBISHI CONNECT」にご登録の上、別途、NTTドコモとの有料オプション契約「docomo in Car Connect®」が必要となります。また有料オプション契約お申込み後、MITSUBISHI CONNECTサービスの利用契約を解約した場合、本サービスは自動解約(退会)になります。docomo in Car Connectは、株式会社NTTドコモの登録商標です。*2 SOSコールは株式会社日本緊急通報サービスが提供しているヘルプネットです。Photo: T Premium DELIMARU Package 4WD ボディカラー: デュムブルーパール/ブラックマイカ(有料色) ●アダプティブLEDヘッドライト(ALH)(光軸自動調整機構付)、寒冷地プラスパッケージはメーカーオプション ●撮影のために点灯 ●画面はハメコミ合成 ●写真はイメージです。

DRIVE MODE

ダイヤルひとつで、思いのままに。



走行状況に合わせたモードが選べる
5つのドライブモード (2WD/4WD)

ダイヤル式のセレクターを回してドライブモードを選択。路面状態や走行状況、運転スタイルに合わせた走りを楽しめます。

5

DRIVE MODE



スマホで見る



POWERモード
加速の力強さとアクセルレスポンスを高めたパワフルな走り。高速道路の追い越しでも役立ちます。



ECOモード
アクセルレスポンスを穏やかにすることで、エコで経済的な走りをサポート。



NORMALモード
さまざまな路面環境に幅広く対応する走行性能と燃費性能をバランスよく発揮。



GRAVELモード
未舗装路や豪雨・新雪でも、路面に左右されない直進安定性、アクセル操作に応じた力強い発進・加速を実現。



SNOWモード
雪道などの滑りやすい路面でトラクションコントロールの介入を操作に応じた力強い発進・加速を実現。大きくし安定感のある走りに。

PERFORMANCE

どんな道も、たくましく、しなやかに。



雨や雪の日でも安心・快適な走り
フルタイム4WD

前後輪間の回転速度差をわずかに設定し、駆動力を常に4輪に配分することで、滑りやすい路面での走破性はもちろん、わだち路等でも高い直進安定性をもたらします。雨や雪の日、未舗装路での安心・快適な走りを実現します。

Prosmooth®を全車に搭載し
4WD車はさらに専用チューニング
大径タイヤ&
専用開発ショックアブソーバー(4WD)

2WD/4WD車ともにProsmooth®を採用することで乗り心地を向上。さらに4WD車は大径タイヤと専用チューニングを施したショックアブソーバーを採用。ラフロードでも滑らかな乗り心地を実現しています。

急な下り坂もブレーキ制御で安心
ヒルディセントコントロール[HDC]

山道などの険しい傾斜はもちろん、立体駐車場の急なスロープなどを下るとき、スイッチを「ON」にすると、クルマがブレーキを制御して車速を約4~35km/hの範囲でコントロール。ハンドル操作に集中できるので、安心して下ることができます。
HDC = Hill Descent Control
●車速約30km/h以下の場合に制御開始します。



ずり下がりしにくいから坂道発進も安心
ヒルスタートアシスト[HSA]

ブレーキペダルからアクセルペダルに踏みかえる間、ブレーキを最大2秒間キープ。坂道発進でのクルマの後退を防ぎます。
HSA = Hill Start Assist



雪道やぬかるんだ路面など
滑りやすい道での発進をサポート
グリップコントロール

雪道やぬかるんだ路面で片側の駆動輪が空転した場合、スリップした駆動輪をブレーキ制御し、路面をグリップしている駆動輪の駆動力を確保することで発進(前進・後退)をサポートします。作動状況はメーター内のマルチインフォメーションディスプレイで確認することができます。



都市でもアウトドアでも力強くエコな走り
高性能パワートレイン/
オートストップ&ゴー[AS&G](コストストップ機能付)

トルクフルなエンジン、スムーズな加速性能をもたらすCVTから成る高性能なパワートレインを搭載。ガソリンのムダな消費をカットするオートストップ&ゴー[AS&G]とともに、力強くエコな走りをサポートします。



Photo : T Premium DELIMARU Package 4WD ボディカラー : (上)レッドメタリック、(下)ホワイトパール/ブラックマイカ(有料色)
●アダプティブLEDヘッドライト[ALH](光軸自動調整機構付)、ルーフレール、寒冷地プラスパッケージはメーカーオプション ●サイドデカール(ブラック)はディーラーオプション
●画面はハメコミ合成 ●写真、イラストはイメージです。 ■Prosmooth®はカヤバ株式会社の登録商標です。

●ヒルディセントコントロール、ヒルスタートアシストは、あくまでもドライバーのブレーキ操作や運転操作を補助するシステムです。道路状況にあった安全運転をお願いします。
●オートストップ&ゴー[AS&G]は、状況に応じて作動条件が異なります。OFFスイッチも備えています。実際の走行前には必ず取扱説明書をご確認ください。



3D MULTI-AROUND MONITOR

運転席からの死角も見える。駐車も安心。

立体的な映像で直感的に確認 3Dマルチアラウンドモニター 移動物検知機能[MOD]

【標準装備】T Premium DELIMARU Package、G Premium DELIMARU Package
【パッケージメーカーオプション】T Premium、G Premium、T、G

真上から見下ろしているような映像や前後左右8つの視点からの立体的な映像をナビゲーションディスプレイに表示。運転席からの死角も見えるような映像で、駐車時などさまざまなシーンで安全運転をサポート。また自車の周囲を移動する人や自転車などを検知して、注意を促す機能も搭載しています。

MOD = Moving Object Detection

ママが来たぞ!

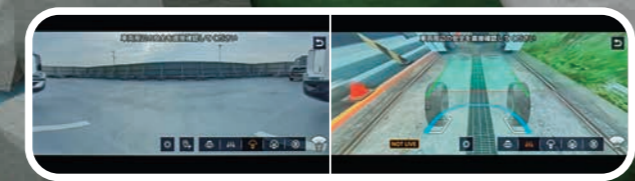

ノーズパノラマビュー
フロントカメラの映像を広角で投影。T字路や見通しの悪い交差点で、運転席からの死角を映像で確認し、飛び出しに注意して運転できます。

フロントアンダーフロアビュー
車両の下が透けて見えるような映像で、立体駐車場への進入時や凹凸のある道でも、車両下を確認しながら安全に運転することができます。



スマホで見る

●画面はハメコみ合成です。実際の表示とは異なります。●視野範囲はイメージです。実際の視野範囲とは異なる場合があります。●3Dマルチアラウンドモニターは、あくまでドライバーの運転操作や視界を補う機構です。安全の確認や周囲の状況確認は、必ずドライバー本人が行いながら十分に注意してください。●モニターにて確認できる範囲には限界があり、カメラ位置より高い物体は表示されません。必ず車両周辺の安全をミラーや目視で直接確認してください。●車両上方から見下ろしたような映像にはつなぎ目があり、物やクルマが不連続になるとともに高さのある物体は表示されないことがあります。また、物やクルマが倒れ込み、実際の位置より速くに表示されることがあります。●移動物検知機能は、自車周辺の移動物をドライバーにお知らせすることで、安全確認をサポートする機能です。すべての移動物を検知できるわけではありません。また、静止しているものは検知できません。車両の操作をするときは、周囲の安全をミラーや目視で直接確認してください。●デジタルルームミラーには死角があります。システムを過信せず、安全運転を心がけてください。●ミラーの調節は、必ず走行前に行ってください。また、防眩への切り替えは必要なおきのみ走行中には操作しないでください。走行中に操作を行うと、前方不注意となり思わぬ事故につながるおそれがあります。●太陽や後方車両のヘッドライトなどの強い光源がカメラに入ると、デジタルルームミラーのモニターに光のスジが入ったり、明るい光源がモニター上に広がったりする場合があります。その際には、必要に応じてデジタルルームミラーをOFFに切り替えてご使用ください。

車両後方の視認性をアップ デジタルルームミラー

【標準装備】T Premium DELIMARU Package、G Premium DELIMARU Package
【パッケージメーカーオプション】T、G

ラゲッジルームの荷物が後ろが見えにくい場合や、夜間や雨天時に、リヤカメラの映像に切り替えれば、後方の視認性を高めてくれます。



安心のための多彩な機能 前後ドライブレコーダー

【標準装備】T Premium DELIMARU Package、G Premium DELIMARU Package
【パッケージメーカーオプション】T、G

ブレーキ/アクセル状態など車両情報を含む映像の録画が可能。車外からスマートフォンアプリで操作できる多彩な機能も搭載。



斜め前方まで見やすい ワイドな視界

前方視界は見開き角を広く設計。フロントクォーターウィンドウの幅も広くすることで、交差点などで斜め前方が見やすくなりました。

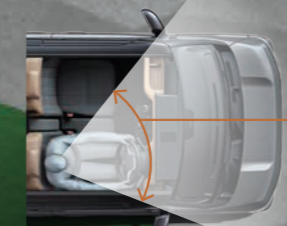

抜群の見晴らし 高いアイポイント

スーパーハイトワゴンならではの高いアイポイントで、爽快なドライブを満喫。クルマの近くも見やすいので、狭い道や駐車場などでも安心。



Photo : T Premium DELIMARU Package 4WD ボディカラー : チタニウムグレーメタリック/ブラックマイカ(有彩色)
●アダプティブLEDヘッドライト[ALH](光軸自動調整機構付)、ルーフレール、寒冷地プラスパッケージはメーカーオプション ●サイドデカール(ブラック)はディーラーオプション
●写真の荷物、小物は撮影のために用意したものです。●走行中は、荷物や小物をしっかりと固定してください。●写真、イラストはイメージです。



マイパイロット

MI-PILOT

高速道路 同一車線運転支援機能



渋滞のストレスやロングドライブの疲れを軽減

高速道路 同一車線運転支援機能 マイパイロット [MI-PILOT]

[標準装備] T Premium DELIMARU Package、G Premium DELIMARU Package、T Premium、G Premium

レーダークルーズコントロール [ACC] と車線維持支援機能 [LKA] の2つの機能で高速道路での運転をアシスト。渋滞走行や長時間の巡航走行で感じていたストレスや疲労を軽減してくれます。

ステアリングスイッチの簡単な操作でスタート。

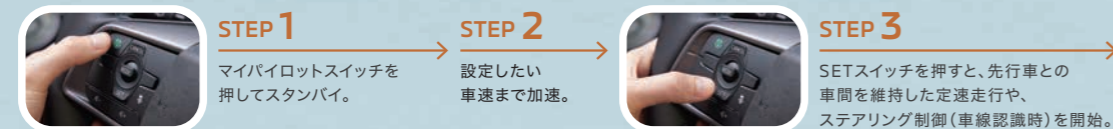

前のクルマとの距離を保つようにアシスト

レーダークルーズコントロール [ACC] (全車速追従機能付)

[標準装備] T Premium DELIMARU Package、G Premium DELIMARU Package、T Premium、G Premium

セットした車速 (約30km/h以上) を上限に、先行車の加減速に合わせて車間の保持をアシスト。先行車に続いて停止した場合、停止後約3秒以内に先行車が走り出すと、追従走行を継続します*。

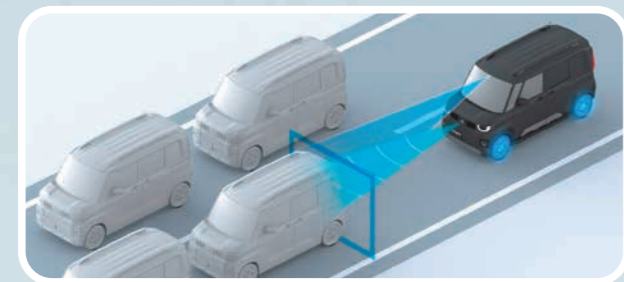

ACC = Adaptive Cruise Control

車線中央付近を走るようにサポート

車線維持支援機能 [LKA]

[標準装備] T Premium DELIMARU Package、G Premium DELIMARU Package、T Premium、G Premium

道路の白線を検知し、直線やカーブでも、車線中央付近を走るようにステアリング操作をサポート。高速道路でのロングドライブがより快適になります。



LKA = Lane Keep Assist

車間距離の保持をアシスト

先行車を検知してアクセルとブレーキを制御。車間距離を保つアシストをします。

車線中央付近の走行をアシスト

白線を検知してステアリングを制御。直線道路はもちろんカーブでも車線中央付近を走行するアシストをします。



スマホで見る

*自車の停止時間が約3秒を超えた場合は、先行車発進後にステアリングのRES+スイッチを押すか、アクセルペダルを軽く踏むと追従走行を再開します。
Photo : T Premium DELIMARU Package 4WD ボディカラー : ブラックマイカ
●アダプティブLEDヘッドライト [ALH] (光軸自動調整機構付)、ルーフレール、寒冷地プラスパッケージはメーカーオプション ●サイドデカール (ブラック) はディーラーオプション ●写真、イラストはイメージです。

e-Assist

「あなたの安心、未来ドライブ」三菱 e-Assist (運転支援機能)

事故の危険を検知してお知らせ。さらに被害を予防・回避・軽減できるようサポート。

三菱 e-Assist はできる限り事故被害を減らし、安全な運転をサポートするためのテクノロジーです。

後側方や車線変更の注意を促進

後側方車両検知警報システム (レーンチェンジアシスト機能付) [BSW/LCA]

[標準装備] T Premium DELIMARU Package、G Premium DELIMARU Package、T Premium、G Premium

斜め後方・隣レーン後方の接近車両を検知し、ドアミラーインジケータを点灯。その状態で車両のいる方向にウインカーを出すと、警報音とドアミラーインジケータの点滅で注意を促します。



BSW = Blind Spot Warning
LCA = Lane Change Assist

後側方の衝突被害の軽減をアシスト

後側方衝突防止支援システム [ABSA]

[標準装備] T Premium DELIMARU Package、G Premium DELIMARU Package、T Premium、G Premium

斜め後方・隣レーン後方の接近車両と接触の危険性がある場合、ドアミラーインジケータを点灯。気付かずに車線変更した場合は注意を促すと同時にクルマが車線内に戻るようステアリングを制御します。



ABSA = Active Blind Spot Assist

死角になりやすいバック時をサポート

後退時交差車両検知警報システム [RCTA]

[標準装備] T Premium DELIMARU Package、G Premium DELIMARU Package、T Premium、G Premium

斜め後方の車両を検知。駐車場などで後退して出庫する際に接近車両を検知すると、警報音、ドアミラーインジケータの点滅で注意を促します。



RCTA = Rear Cross Traffic Alert

信号待ちなどでの発進遅れを予防

先行車発進通知 [LCDN]

信号待ちなどで停車中に、先行車が発進しても自車が停止し続けた場合、警報ブザーとインフォメーション画面表示で先行車の発進を知らせます。



LCDN = Leading Car Departure Notification

車線から外れないようにサポート

車線逸脱警報システム [LDW] & 車線逸脱防止支援機能 [LDP]

クルマが車線を外れそうになるとドライバーに注意を促します。さらに車線逸脱防止支援機能がステアリングを短時間制御し、クルマを車線内に戻すサポートを行います。



LDW = Lane Departure Warning
LDP = Lane Departure Prevention

ハイ/ローを状況に応じて切り替え

オートマチックハイビーム [AHB]

先行車や対向車、道路周辺の明るさを検知。ハイビームとロービームを切り替えることにより、遠方視認性を高めるとともに、切り替え忘れや手動操作の煩わしさを軽減します。



AHB = Automatic High Beam
●メーカーオプションのアダプティブLEDヘッドライト [ALH] (光軸自動調整機構付) を選択した場合には、オートマチックハイビーム [AHB] は装着されません。

●写真、イラストはすべてイメージです。●マイパイロットは高速道路や自動車専用道路で使用してください。マイパイロットはドライバーの運転操作を支援するためのシステムであり、自動運転システムではありません。安全運転を行う責任はドライバーにあります。マイパイロットは、わき見運転やぼんやり運転などの前方不注意および雨・霧などの視界不良による危険を回避するものではありません。先行車との車間距離、車線内の位置、周囲の状況に応じてアクセル、ブレーキ、ステアリングを操作するなどして、常に安全運転を心がけてください。●ACC、LKA、BSW/LCA、ABSA、RCTA、LCDN、LDW、LDP、AHBは、対象物、交通 (急な割り込みなど)、天候 (雨・雪など)、道路状況 (連続するカーブなど) などの条件によっては正常に作動しない場合があります。●ACCは、先行車両に対して作動します。二輪車・歩行者などは作動対象ではありませんが、状況によって作動する場合があります。●BSW/LCA、ABSA、RCTAは、後側方車両に対して作動します。小型の二輪車・歩行者などは作動対象ではありませんが、状況によって作動する場合があります。●マイパイロット、e-Assistは、ドライバーの安全運転を前提としたシステムであり、運転操作の負担や衝突被害を軽減することを目的としています。システムの検知性能・制御性能には限界があるため、このシステムに頼った運転はせず、常に安全運転を心がけてください。●ご使用前に必ず取扱説明書をお読みください。



e-Assist

BASIC SAFETY

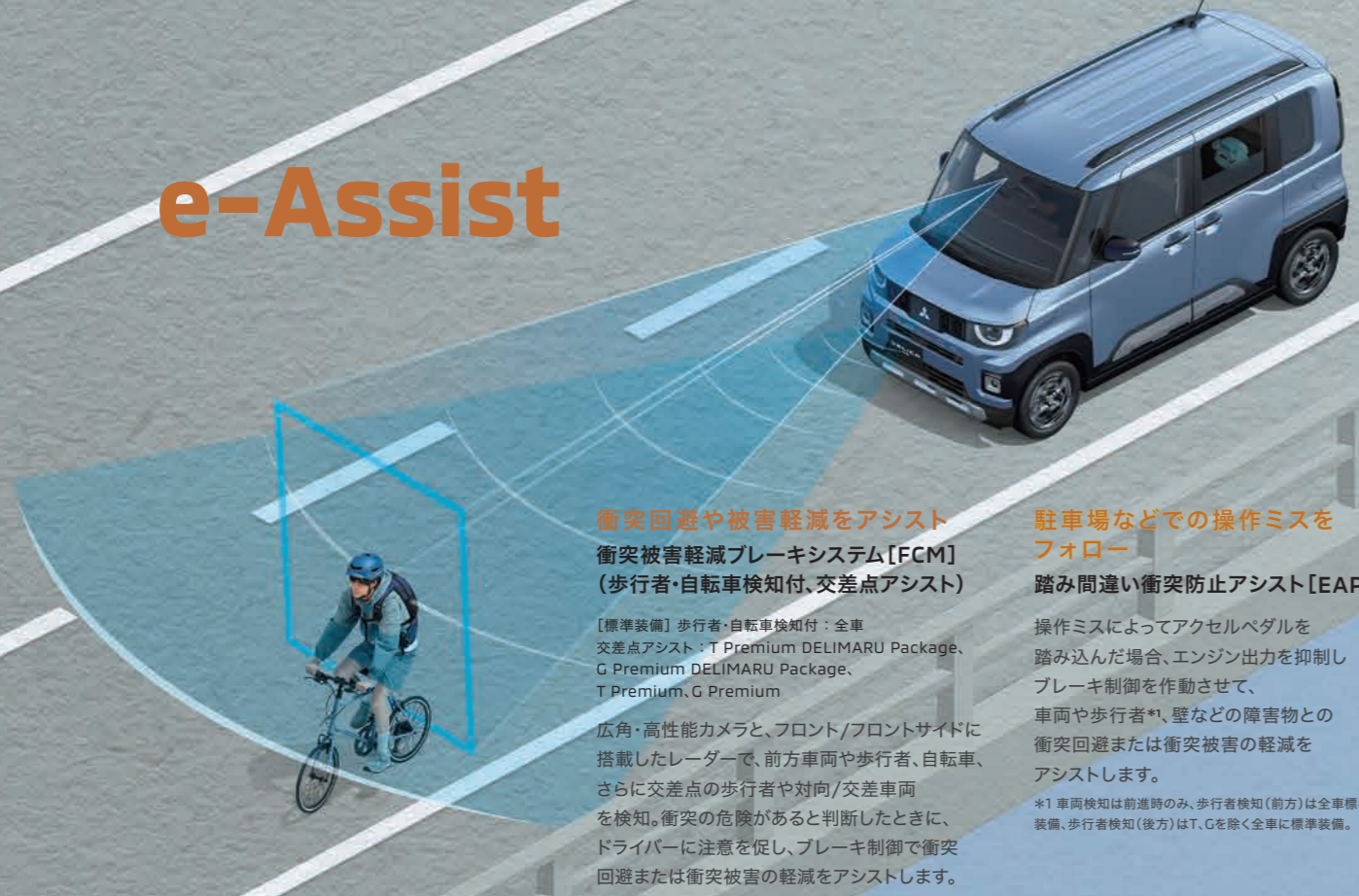

衝突回避や被害軽減をアシスト 衝突被害軽減ブレーキシステム[FCM] (歩行者・自転車検知付、交差点アシスト)

[標準装備] 歩行者・自転車検知付：全車
交差点アシスト：T Premium DELIMARU Package、
G Premium DELIMARU Package、
T Premium、G Premium

広角・高性能カメラと、フロント/フロントサイドに搭載したレーダーで、前方車両や歩行者、自転車、さらに交差点の歩行者や対向/交差車両を検知。衝突の危険があると判断したときに、ドライバーに注意を促し、ブレーキ制御で衝突回避または衝突被害の軽減をアシストします。



FCM = Forward Collision Mitigation system

駐車場などでの操作ミスを フォロー 踏み間違い衝突防止アシスト[EAPM] 踏み間違い衝突防止アシスト[EAPM]

操作ミスによってアクセルペダルを踏み込んだ場合、エンジン出力を抑制しブレーキ制御を作動させて、車両や歩行者*1、壁などの障害物との衝突回避または衝突被害の軽減をアシストします。

*1 車両検知は前進時のみ、歩行者検知(前方)は全車標準装備、歩行者検知(後方)はT、Gを除く全車に標準装備。

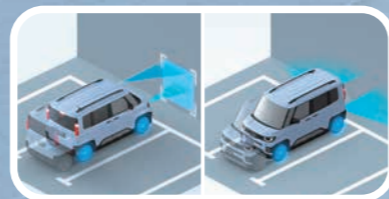

EAPM = Emergency Assist for Pedal Misapplication

クルマの動きを安定させる アクティブスタビリティコントロール[ASC]

クルマの横滑りを抑えて車両を安定走行させる「スタビリティコントロール機能」と、エンジンの出力を抑えることにより駆動力およびハンドルの操作性を向上させる「トラクションコントロール機能」が、安定した走りをサポートします。

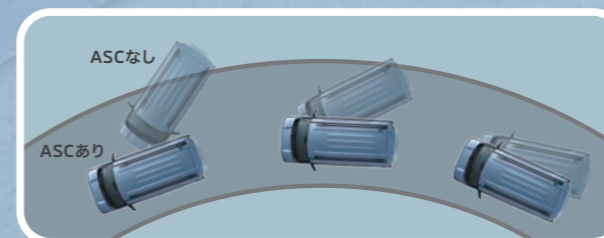

ASC = Active Stability Control

●ASCはあくまでもドライバーのブレーキ操作や運転操作を補助するシステムです。カーブ等の手前では、十分な減速が必要であり無理な運転までは制御できません。安全運転をお願いします。

スイッチ操作で作動・解除 電動パーキングブレーキ/ブレーキオートホールド

[標準装備] T Premium DELIMARU Package、
G Premium DELIMARU Package、T Premium、G Premium

スイッチ操作で作動・解除ができる電動パーキングブレーキを採用しました。ブレーキオートホールドON時には、ブレーキペダルから足を離しても停車状態を維持できます。



標識の見逃しを予防 標識認識システム[TSR]

一時停止標識、車両進入禁止標識、最高速度標識を認識し、インフォメーション画面表示でドライバーに伝えます。さらに、車両進入禁止標識を通過した場合には警報ブザーで注意を促します。



TSR = Traffic Sign Recognition system

ドライバーに休憩を促す ふらつき警報[DAA]

走行中、ドライバーのハンドル操作から注意力が低下していると判断したときに、警報ブザーとインフォメーション画面表示でドライバーに休憩を促します。



DAA = Driver Attention Alert

見えにくいクルマの動きを 検知して警報 前方衝突予測警報[PFCW] 前方衝突予測警報[PFCW]

2台前を走る車両の急な減速など自車からは見えにくい前方の状況変化を検知。減速が必要な場合には注意を促し、ブレーキの踏み遅れによる衝突事故の回避をアシストします。



PFCW = Predictive Forward Collision Warning

ハイビームでも対向車を眩惑させない アダプティブLEDヘッドライト[ALH] (光軸自動調整機構付)

[メーカーオプション] T Premium DELIMARU Package、T Premium

車速が約25km/h以上でヘッドライトを点灯時、対向車や先行車に照射しないよう、ハイビームの照射範囲を切り替えます。対向車などを眩惑させることなくハイビームを維持し、遠くにいる歩行者などを確認できるので夜間のドライビングの安心感が高まります。

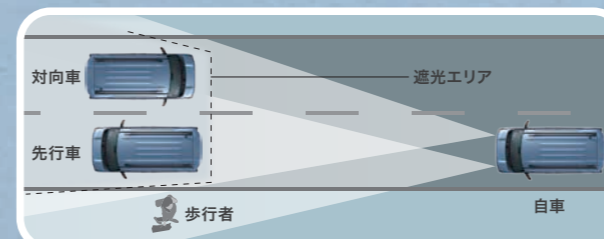

ALH = Adaptive LED Headlight

●メーカーオプションのアダプティブLEDヘッドライト[ALH] (光軸自動調整機構付) を選択した場合には、オートマチックハイビーム[AHB]は装着されません。●車速約25km/h以上で一度システムが作動すると、約15km/hまではハイビームの自動可変配光を維持し、約15km/h以下になるとロービームに切り替わります。

高い衝突安全性能で、もしものときも安心 6つのSRSエアバッグ

運転席&助手席SRSエアバッグ、SRSサイドエアバッグ、SRSカーテンエアバッグを全車に標準装備。6つのエアバッグで、万が一の際の衝突安全性能を高めています。

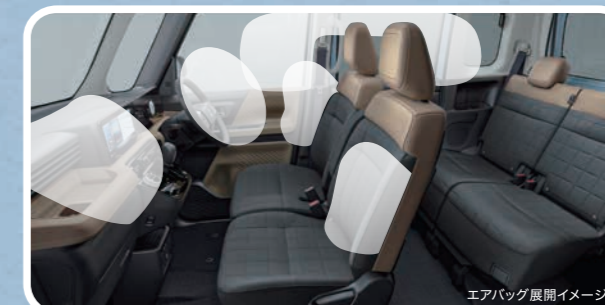

エアバッグ展開イメージ

SRS = Supplemental Restraint System (シートベルトを補助する乗員保護装置)

●SRSエアバッグシステムは、前方向(運転席用/助手席用)または横方向(サイド/カーテン)からの、設定以上の衝撃を感じたときのみ作動します。後方からの衝撃には作動しません。SRSエアバッグシステムは、あくまでもシートベルトを着用することを前提として開発されたシステムですので、必ずシートベルトをご着用ください。なお、チャイルドシートを助手席に後ろ向きで装着しないことなど、ご注意ください。必ず取扱説明書をご覧ください。



セーフティ・サポートカーS ワイド(サポカーS ワイド)は安全運転をサポートする先進技術を搭載したクルマです。高齢運転者を含めたすべてのドライバーによる交通事故の発生防止・被害軽減対策の一環として、国が推奨する新しい自動車安全コンセプトです。

デリカミニの先進安全装備

- 衝突被害軽減ブレーキシステム[FCM] (歩行者・自転車検知付、交差点アシスト*2) *2 T、Gを除く。
- 踏み間違い衝突防止アシスト[EAPM]
- 車線逸脱警報システム[LDW]&車線逸脱防止支援機能[LDP]
- オートマチックハイビーム[AHB]

デリカミニは、「サポカーS ワイド」対象車です。

低速での後退時に 衝突回避や被害軽減をアシスト 後退時ブレーキアシストシステム [Rear AEB]

[標準装備] T Premium DELIMARU Package、
G Premium DELIMARU Package、
T Premium、G Premium

車速約15km/h以下で後退時、リヤカメラで進行方向の歩行者を検知し、衝突するおそれがある場合、エンジン出力の制御、およびブレーキをかけて衝突回避または衝突被害の軽減をアシストします。

Rear AEB = Rear Automatic Emergency Braking

●写真、イラストはイメージです。●FCM、EAPM、TSR、DAA、PFCW、Rear AEB、ALHは、対象物、交通(急な割り込みなど)、天候(雨・雪など)、道路状況(連続するカーブなど)などの条件によっては正常に作動しない場合があります。●FCMは、前方車両に対しては自車速が約5km/hから作動します(約100km/h以上では、停止車両に対しては作動しません)。歩行者に対しては約10~80km/hのときに作動します。交差点アシストは自車速が約10~30km/hのときに作動します。停止保持機能がないため、停止後、約2秒でブレーキは解除されます。停止を続ける場合は、ブレーキペダルを踏んでください。ハンドル操作やブレーキ操作による回避行動を行っているときは、作動しないまたは作動が遅れる場合があります。●EAPMは、車両と歩行者、障害物を制御対象としていますが、条件によってはシステムが認識できない場合があります。●e-Assistは、ドライバーの安全運転を前提としたシステムであり、運転操作の負担や衝突被害を軽減することを目的としています。システムの検知性能・制御性能には限界があるため、このシステムに頼った運転はせず、常に安全運転を心がけてください。●各システムが正常に作動しなくなるおそれがありますので、カメラや各センサー、その周辺部にステッカー(透明なものを含む)を貼ったり、純正品以外のアクセサリなどを取り付けたり、塗料を塗ったりしないでください。●ご使用前に必ず取扱説明書をお読みください。



スマホで見る

Photo : T Premium DELIMARU Package 4WD ボディカラー : ミストブルーパール(有料色)
●アダプティブLEDヘッドライト[ALH] (光軸自動調整機構付)、ルーフレール、寒冷地プラスパッケージはメーカーオプション
●サイドデカール(ブラック)はディーラーオプション ●撮影のために点灯 ●画面はハメコみ合成 ●写真、イラストはイメージです。



BODY COLOR

ぴったりが選べる。デリカミニこだわりのカラー。



スマホで見る

TWO-TONE COLOR 2トーンカラー



アッシュグリーンメタリック
×
ブラックマイカ
(有料色)*1 (UA) [F29/X42]



ミストブルーパール
(有料色)*3 (MN) [D32]



チタニウムグレーメタリック
(TN) [U17]



サンドベージュパール
(有料色)*3 (VA) [S48]



ホワイトパール
(有料色)*3 (SM) [W13]



ナチュラルアイボリーメタリック
×
ブラックマイカ
(有料色)*1 (UW) [S45/X42]



デニムブルーパール
×
ブラックマイカ
(有料色)*1 (FL) [D33/X42]



ほしいが見つかる!



レッドメタリック
(RE) [P26]



アッシュグリーンメタリック
(有料色)*3 (QN) [F29]



ナチュラルアイボリーメタリック
(有料色)*3 (TM) [S45]

MONOTONE COLOR モノトーンカラー



ホワイトパール
×
ブラックマイカ
(有料色)*1 (FS) [W13/X42]



チタニウムグレーメタリック
×
ブラックマイカ
(有料色)*2 (PC) [U17/X42]



サンドベージュパール
×
ブラックマイカ
(有料色)*1 (PP) [S48/X42]



ブラックマイカ
(CI) [X42]



デニムブルーパール
(有料色)*3 (DQ) [D33]

Photo : T Premium DELIMARU Package 4WD ●ルーフレールはメーカーオプション
*1 アッシュグリーンメタリック/ブラックマイカ、ナチュラルアイボリーメタリック/ブラックマイカ、デニムブルーパール/ブラックマイカ、ホワイトパール/ブラックマイカ、サンドベージュパール/ブラックマイカは有料色82,500円(消費税抜価格75,000円)高となります。*2 チタニウムグレーメタリック/ブラックマイカは有料色60,500円(消費税抜価格55,000円)高となります。
*3 ミストブルーパール、サンドベージュパール、ホワイトパール、アッシュグリーンメタリック、ナチュラルアイボリーメタリック、デニムブルーパールは有料色33,000円(消費税抜価格30,000円)高となります。



LINE-UP

ターボのTとノーマルエンジンのG。ぜんぶで6モデルのラインアップ。



スマホで見る

T Premium DELIMARU Package

G Premium DELIMARU Package

[2WD / 4WD]



メーカー希望小売価格

T Premium DELIMARU Package



[2WD] ¥2,740,100 (消費税抜価格 ¥2,491,000)
[4WD] ¥2,907,300 (消費税抜価格 ¥2,643,000)

G Premium DELIMARU Package



[2WD] ¥2,649,900 (消費税抜価格 ¥2,409,000)
[4WD] ¥2,817,100 (消費税抜価格 ¥2,561,000)

●リサイクル料金7,630円が別途必要となります。
●価格には、有料色代は含まれておりません。
Photo: T Premium DELIMARU Package 4WD
ボディカラー: アッシュグリーンメタリック/ブラックマイカ
(有料色:82,500円高/消費税抜価格:75,000円高)

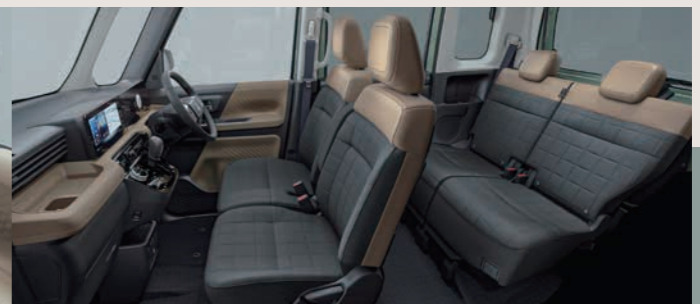

T Premium G Premium

[2WD / 4WD]



メーカー希望小売価格

T Premium



[2WD] ¥2,219,800 (消費税抜価格 ¥2,018,000)
[4WD] ¥2,387,000 (消費税抜価格 ¥2,170,000)

G Premium



[2WD] ¥2,129,600 (消費税抜価格 ¥1,936,000)
[4WD] ¥2,296,800 (消費税抜価格 ¥2,088,000)

●リサイクル料金7,630円が別途必要となります。
●価格には、有料色代は含まれておりません。
Photo: T Premium 4WD
ボディカラー: サンドベージュパール/ブラックマイカ
(有料色:82,500円高/消費税抜価格:75,000円高)

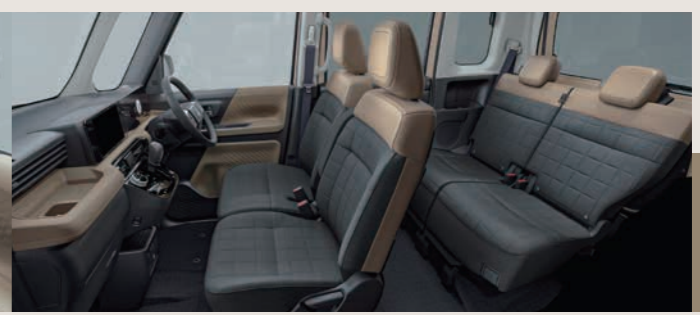

T G

[2WD / 4WD]



メーカー希望小売価格

T



[2WD] ¥2,042,700 (消費税抜価格 ¥1,857,000)
[4WD] ¥2,258,300 (消費税抜価格 ¥2,053,000)

G



[2WD] ¥1,964,600 (消費税抜価格 ¥1,786,000)
[4WD] ¥2,179,100 (消費税抜価格 ¥1,981,000)

●リサイクル料金7,630円が別途必要となります。
●価格には、有料色代は含まれておりません。
Photo: T 4WD
ボディカラー: デニムブルーパール/ブラックマイカ
(有料色:82,500円高/消費税抜価格:75,000円高)

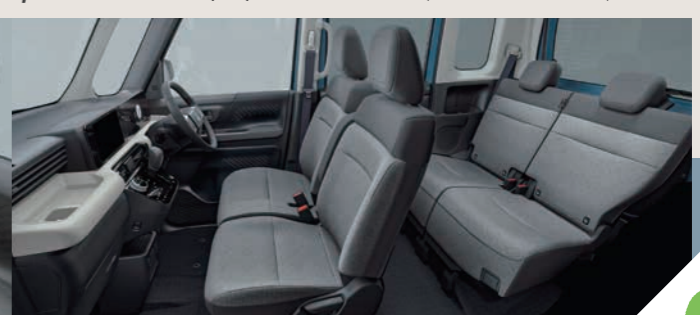

●リサイクル預託金が預託済のお車を商品車として譲渡する旧所有者(譲渡人)は、車両価値部分とリサイクル預託金相当額の合計額を新所有者(譲受人)からお受け取りになることにより、リサイクル預託金の返金を受けることができます。詳しくは営業スタッフにおたずねください。●メーカー希望小売価格は、バンクタイヤ応急修理キット付価格です。ジャッキ、ジャッキハンドル兼ホイールナットレンチ、ジャッキハンドルバー、スペアタイヤは付属しません。●保険料、税金(除く消費税)、届出等に伴う費用は別途申し受けます。●装備やオプションの組み合わせ等の詳細はP31-32の主要装備をご覧ください。●撮影のために点灯 ●インテリア写真はカットボディによる撮影 ●画面はハメコミ合成 ●写真はイメージです。

●ボディカラー、シート色は印刷インキの性質上、実際の色と異なって見える場合があります。ご購入の際には、実車・カラーサンプル等によってご確認ください。
●価格はメーカー希望小売価格(消費税10%)で参考価格です。
価格については各販売会社が独自に定めておりますので、詳しくは営業スタッフにおたずねください。



EQUIPMENT

主な標準装備 & オプション設定比較表



● : 標準装備 △ : メーカーオプション

	T Premium DELIMARU Package	T Premium	T
	G Premium DELIMARU Package	G Premium	G
アダプティブLEDヘッドライト[ALH] (光軸自動調整機構付)*1	△ T Premium DELIMARU Packageのみ	△ T Premiumのみ	-
運転席側電動スライドドア(イージークローザー付)	●	●	-
助手席側電動スライドドア(イージークローザー付)	●	●	●
ルーフレール	△	△	△
高速道路 同一車線運転支援機能 マイパイロット[MI-PILOT]/ 電動パーキングブレーキ/ブレーキオートホールド	●	●	-
Google 搭載インフォテインメントシステム (12.3インチHDディスプレイ)	●	△ コネクナビパッケージA	△ コネクナビパッケージA もしくは コネクナビパッケージB
ビルトインETC2.0ユニット	●	△ コネクナビパッケージA	△ コネクナビパッケージA もしくは コネクナビパッケージB
撥水シート生地 (合成皮革&ファブリック) (ファブリック)	● -	● -	- ●
運転席&助手席シートバックテーブル(コンビニエントフック付)	●	●	-
後側方車両検知警報システム(レーンチェンジアシスト機能付)[BSW/LCA]	●	●	-
後側方衝突防止支援システム[ABS]	●	●	-
後退時交差車両検知警報システム[RCTA]	●	●	-
3Dマルチアラウンドモニター 移動物検知機能[MOD]	●	△ コネクナビパッケージA	△ コネクナビパッケージA もしくは コネクナビパッケージB
マルチアラウンドモニター 移動物検知機能[MOD]	-	●	△ 先進安全パッケージ
デジタルルームミラー	●	-	△ コネクナビパッケージB
前後ドライブレコーダー	●	-	△ コネクナビパッケージB
リヤサーキュレーター	●	●	-
155/65R14タイヤ+14インチアルミホイール(2WD)	●	●	●
165/60R15タイヤ+15インチアルミホイール(4WD)	●	●	●

*1 アダプティブLEDヘッドライト[ALH] (光軸自動調整機構付)を選択した場合、オートマチックハイビーム[AHB]は非装着となります。
*2 3Dマルチアラウンドモニターのカメラ映像は12.3インチナビゲーションディスプレイ内に表示されます。
●撮影のために点灯 ●画面はハメコミ合成 ●写真、イラストはイメージです。

MAKER OPTION

メーカーオプション



アダプティブLEDヘッドライト[ALH] (光軸自動調整機構付)*1
[メーカーオプション] T Premium DELIMARU Package、T Premium
メーカー希望小売価格 77,000円
(消費税抜価格 70,000円)



ルーフレール
[メーカーオプション] 全車
メーカー希望小売価格 27,500円
(消費税抜価格 25,000円)

PACKAGE MAKER OPTION パッケージメーカーオプション

コネクナビパッケージA

[パッケージメーカーオプション] T Premium、G Premium
メーカー希望小売価格 399,300円(消費税抜価格 363,000円)
[パッケージメーカーオプション] T、G
メーカー希望小売価格 459,800円(消費税抜価格 418,000円)

- Google 搭載インフォテインメントシステム
- セキュリティアラーム ● データ通信用USBポート Type-Cx2
- HDMIポートx1 ● ビルトインETC2.0ユニット
- 3Dマルチアラウンドモニター 移動物検知機能[MOD]*2
- 自動防眩ルームミラー
- MITSUBISHI CONNECT



先進安全パッケージ

[パッケージメーカーオプション] T、G
メーカー希望小売価格 74,800円(消費税抜価格 68,000円)

- マルチアラウンドモニター 移動物検知機能[MOD]
- 自動防眩ルームミラー(マルチアラウンドモニター付)
- ナビ取付パッケージ(GPSアンテナ+TVアンテナ)

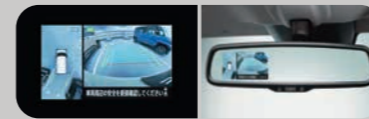

コネクナビパッケージB

[パッケージメーカーオプション] T、G
メーカー希望小売価格 580,800円(消費税抜価格 528,000円)

- Google 搭載インフォテインメントシステム
- セキュリティアラーム ● データ通信用USBポート Type-Cx2
- HDMIポートx1 ● ビルトインETC2.0ユニット
- 3Dマルチアラウンドモニター 移動物検知機能[MOD]
- デジタルルームミラー ● 前後ドライブレコーダー
- MITSUBISHI CONNECT



寒冷地プラスパッケージ

[パッケージメーカーオプション] T Premium DELIMARU Package 4WD、
G Premium DELIMARU Package 4WD、
T Premium 4WD、G Premium 4WD
メーカー希望小売価格 22,000円(消費税抜価格 20,000円)

- LEDリヤフォグランプ ● フロントワイパーデアイサー
- スタートアップヒーター

ナビ取付パッケージ

[パッケージメーカーオプション] T、G
メーカー希望小売価格 16,500円(消費税抜価格 15,000円)

- GPSアンテナ ● TVアンテナ

■価格はメーカー希望小売価格(消費税10%)で参考価格です。価格については各販売会社が独自に定めておりますので、詳しくは営業スタッフにおたずねください。

ACCESSORIES

アクセサリ



- メーカーオプションおよびディーラーオプション装着車。
- 実物とイメージや仕様が異なる場合があります。
- この他にも数多くのディーラーオプションをご用意しています。詳しくはデリカミニ アクセサリーカタログをご覧ください。
- 三菱自動車純正用品の保証内容については、営業スタッフにおたずねください。

HEARTY RUN

ハーティランシリーズ(福祉車)



- メーカーオプション装着車。●ベース車専用オプションの選択が必要となります。●改造届出(持込検査)が必要です。●詳しくはデリカミニ(eKスペース助手席ムービングシート仕様車)カタログをご覧ください。



EQUIPMENT

主要装備

●：標準装備 △：メーカーオプション

類別	T Premium DELIMARU Package	T Premium	T	メーカー希望小売価格 [] = 消費税抜価格 & 設定パッケージ
	G Premium DELIMARU Package	G Premium	G	
エクステリア				
LEDヘッドライト(光軸調整機構付)	●	●	●	
アダプティブLEDヘッドライト[ALH](光軸自動調整機構付)*1	△*2	△*2	—	77,000円[70,000円]
LEDフロントフォグランプ	●	●	●	
ターンランプ付フロントLED+リヤバルブ+ドアミラー(LED)	●	●	●	
LEDリヤフォグランプ	△ (4WD)	△ (4WD)	—	寒冷地プラスパッケージ
フロントバンパー(シルバーアクセント)	●	●	●	
リヤバンパー(シルバーアクセント)	●	●	●	
運転席側電動スライドドア(イージークローザー付)+助手席側電動スライドドア(イージークローザー付)	●	●	—	
運転席側スライドドア(イージークローザー付)+助手席側電動スライドドア(イージークローザー付)	—	—	●	
ターンランプ付電動格納式リモコンヒーテッドドアミラー(ブラック)	●	●	●*3	
フロントワイパーデアイサー	△ (4WD)	△ (4WD)	—	寒冷地プラスパッケージ
ルーフレール	△	△	△	27,500円[25,000円]
ルーフポイラー	●	●	●	
全車標準装備	<ul style="list-style-type: none"> ●リヤコンビネーションランプ(LEDストップランプ+LEDテールランプ) ●ハイマウントストップランプ(LED) ●アウトードアハンドル(ブラック) ●ホイールアーチ(ブラック)(ブラックマイカ[C1]を除く) ●サイドシルガーニッシュ(ブラック)(ブラックマイカ[C1]を除く) ●フロント可変間欠ワイパー(車速感応タイプ) ●フロントウインドシールドガラス(IRカット/99%UVカットガラス) ●フロントクォーターガラス(IRカット/99%UVカットガラス) ●フロントドアガラス(IRカット/99%UVカットガラス) ●リヤドアガラス(UVカット機能付プライバシーガラス) ●リヤクォーターガラス(UVカット機能付プライバシーガラス) ●バックドアガラス(UVカット機能付プライバシーガラス) ●リヤ間欠ワイパー(リバース連動機能付) ●ロッドタイプショートアンテナ ●リヤウインドウデフォグガー 			

インパネまわり	T Premium DELIMARU Package	T Premium	T	
マルチインフォメーションディスプレイ	●	●	●	
ステアリングヒーター	●	●	●	
スムーズ調合成皮革巻ステアリングホイール	●	●	●	
ドライブモードセレクター(ダイヤル)	●	●	●	
チルトステアリング	●	●	●	

インテリア	T Premium DELIMARU Package	T Premium	T	
内装色(ベージュ)	●	●	—	
内装色(ブラック)	—	—	—	
運転席サンバイザー(バニティミラー、チケットホルダー付)	●	●	●	
助手席サンバイザー(バニティミラー付)	●	●	●	
樹脂ラゲッジボード&PVC後席シートバック	●	●	●	
ラゲッジフック×6	●	●	●	
充電用USBポート Type-C×2(フロント)*4	●	●	●	
充電用USBポート Type-C×1(リヤ)	●	●	—	
全車標準装備	<ul style="list-style-type: none"> ●ラゲッジアンダーボックス(2WD/4WD) ●助手席前インパネトレイ ●アッパーグローブボックス ●グローブボックス ●インパネクワートレイ ●運転席アッパーボックス ●アンダートレイ(運転席側) ●ドリンクホルダー(運転席前、助手席前、インパネセンター) ●ボトルホルダー(フロント×2、リヤ×3) ●LEDルーム&マップランプ ●ラゲッジルームランプ ●乗降用グリップ(リヤ) ●アシストグリップ(可倒式 フロント×2、リヤ×2) ●アクセサリーソケット(DC12V) 			

オーディオ	T Premium DELIMARU Package	T Premium	T	
Google 搭載インフォテイメントシステム(12.3インチHDディスプレイ) +音声認識+Bluetooth®通信対応ハンズフリー&オーディオ機能 +データ通信用USBポート Type-C×2+HDMIポート×1+AM/FMラジオ +地上デジタルTVチューナー+Apple CarPlay/Android Auto™	●	△	△	コネクナビパッケージA コネクナビパッケージB
ビルトインETC2.0ユニット	●	△	△	コネクナビパッケージA コネクナビパッケージB
6スピーカー	—	●	●	
オーディオレス	—	●	●	
ナビ取付パッケージ(GPSアンテナ+TVアンテナ)	—	●	△	16,500円[15,000円]*5

シート仕様	T Premium DELIMARU Package	T Premium	T	
撥水シート生地(合成皮革&ファブリック)	●	●	—	
撥水シート生地(ファブリック)	—	—	●	
運転席&助手席シートヒーター(座面)	●	●	●	
運転席&助手席シートバックテーブル(コンビニエントフック付)	●	●	—	
運転席シートバックコンビニエントフック	—	—	●	
シートバックポケット(運転席/助手席)	●	●	●	
助手席シートアンダートレイ(車検証入れ付)	●	●	●	
助手席前倒れ用レバー	●	●	●	
全車標準装備	<ul style="list-style-type: none"> ●フロントシート(ベンチシート、運転席センターアームレスト、運転席&助手席シートスライド、運転席&助手席リクライニング、運転席ハイアジャスター(レバー式)) ●リヤシート(スライド機構(5:5分割)、リクライニング機構(5:5分割)、バックフォールディング機構(5:5分割)) ●スライドレバー(テールゲート側から操作可能) 			

安全装備	T Premium DELIMARU Package	T Premium	T	
イモビライザー(国土交通省認可品)	●	●	●	
セキュリティアラーム(盗難発生警報装置、国土交通省認可品)	●	△	△	コネクナビパッケージA コネクナビパッケージB
衝突被害軽減ブレーキシステム[FCM]	●	●	●	歩行者・自転車検知付 交差点アシスト
踏み間違い衝突防止アシスト[EAPM]	●	●	●	
後退時ブレーキアシストシステム[Rear AEB]	●	●	—	
車線逸脱警報システム[LDW]&車線逸脱防止支援機能[LDP]	●	●	●	
オートマチックハイビーム[AHB]*1	●	●	●	
ふらつき警報[DAA]	●	●	●	
前方衝突予測警報[PCFW]	●	●	●	
標識認識システム[TSR]	●	●	●	

●：標準装備 △：メーカーオプション

類別	T Premium DELIMARU Package	T Premium	T	メーカー希望小売価格 [] = 消費税抜価格 & 設定パッケージ
	G Premium DELIMARU Package	G Premium	G	
安全装備				
先行車発進通知[LCDN]	●	●	●	
e-Assist(運転支援機能)	●	●	—	後側方車両検知警報システム(レーンチェンジアシスト機能付)[BSW/LCA] 後側方衝突防止支援システム[ABSA] 後退時交差車両検知警報システム[RCTA]
リヤシートアラート	●	●	●	
3Dマルチアラウンドモニター 移動物検知機能[MOD]	●	△	△	コネクナビパッケージA コネクナビパッケージB
マルチアラウンドモニター 移動物検知機能[MOD]	—	●	△	先進安全パッケージ*5
デジタルルームミラー	●	—	△	コネクナビパッケージB
自動防眩ルームミラー(マルチアラウンドモニター付)	—	●	△	先進安全パッケージ*5
自動防眩ルームミラー*6	—	△	△	コネクナビパッケージA
ルームミラー(防眩機能なし)	—	—	●	
前後ドライブレコーダー	●	—	△	コネクナビパッケージB
ヒルディセントコントロール[HDC]	●	●	●	
シートベルト非着用ウォーニング(全席)	●	●	●	
全車標準装備	<ul style="list-style-type: none"> ●パーキングセンサー(フロント×4、リヤ×4) ●オートライトコントロール ●運転席&助手席SRSエアバッグ ●SRSカーテンエアバッグ ●SRSサイドエアバッグ ●ブレーキアシスト ●ABS(EBD付) ●チャイルドブルーフ(リヤドア) ●エマージェンシーストップシグナルシステム[ESS] ●アクティブスタビリティコントロール[ASC] ●ヒルスタートアシスト[HSA] ●フロント3点式ELR付シートベルト(フォースリミッター&ダブルプリテンショナー機構&高さ調整機能付) ●リヤ3点式ELR付シートベルト(フォースリミッター&プリテンショナー機構付) ●ISO FIX対応チャイルドシート固定専用バー*7+テザーアンカー(リヤ左右席) 			

機能装備	T Premium DELIMARU Package	T Premium	T	
高速道路 同一車線運転支援機能 マイパイロット[MI-PILOT]	●	●	—	レーダークルーズコントロール[ACC] (全車速追従機能付) 車線維持支援機能[LKA]
電動パーキングブレーキ/ブレーキオートホールド	●	●	—	
MITSUBISHI CONNECT	●	△	△	コネクナビパッケージA コネクナビパッケージB
キーレスオペレーションシステム*8+接近時アンロック*9+降車時オートロック*9	●	●	●	
リヤロールサンシェード	●	●	—	
タッチパネル式フルオートエアコン	●	●	—	プラズマクラスター
リヤサーキュレーター	●	●	—	
スタートアップヒーター*10	△ (4WD)	△ (4WD)	—	寒冷地プラスパッケージ
155/65R14タイヤ+14インチアルミホイール(2WD)	●	●	●	
165/60R15タイヤ+15インチアルミホイール(4WD)	●	●	●	
全車標準装備	<ul style="list-style-type: none"> ●グリップコントロール ●外気温計 ●エンジンスイッチ ●電動パワーステアリング ●寒冷地仕様(寒冷地仕様ラジエータークーラント濃度、リヤヒーターダクト) ●ウェルカムライト ●カミングホームライト ●アイドリングストップキャンセルスイッチ ●全席パワーウィンドウ(運転席セーフティ機構付ワンタッチ式) ●パンクタイヤ応急修理キット 			

*1 アダプティブLEDヘッドライト[ALH](光軸自動調整機構付)を選択した場合、オートマチックハイビーム[AHB]は非装着となります。*2 T Premium DELIMARU Package、T Premiumのみ適用となります。*3 サイドアンダーミラー付。先進安全パッケージ、コネクナビパッケージA、コネクナビパッケージBを選択した場合、サイドアンダーミラーは非装着となります。*4 Google 搭載インフォテイメントシステム装着車はデータ通信用となります。*5 先進安全パッケージを選択した場合、ナビ取付パッケージも含まれます。*6 マルチアラウンドモニターのカメラ映像は12.3インチナビゲーションディスプレイ内に表示されます。*7 ISO FIX 対応チャイルドシート固定専用バーを使用する際は、必ず対応するチャイルドシートをお使いください。*8 ▲注意: 植込み型心臓ペースメーカー等の機器をご使用のお客様は、電波により医療用電気機器に影響を受けるおそれがあります。機能を停止することもできますので詳しくは営業スタッフにおたずねください。*9 ▲注意: 本機能は電波を使用するため、近くにテレビ塔や発電所、放送局など強い電波を発生する設備があるとき、コインパーキングに駐車したとき(車両検出用の電波の影響があるため)正常に作動しない場合があります。また、車両の前方側では電波が届きにくいため、作動エリアが狭くなります。工場出荷状態では接近時アンロック、降車時オートロックはOFFに設定されています。マルチインフォメーションディスプレイの車両設定からONにすることでご利用いただけます。詳しくは営業スタッフにおたずねください。*10 エンジン始動直後の暖房性能を向上させるためのヒーターです。
■複数メーカーオプションの組み合わせはできない場合があります。詳しくは営業スタッフにおたずねください。■メーカーオプションは車両ご注文時に申し受けます。メーカーの工場で装着するため、ご注文後はお受けできませんのでご了承ください。■ディーラーオプションの取り付けおよび詳細については、アクセサリカタログをご覧ください。営業スタッフにおたずねください。■Bluetoothは米国Bluetooth SIG Inc.の登録商標で、ライセンスにもとづき使用されています。■Apple CarPlayは、米国およびその他の国で登録されたApple Inc.の商標です。■Android Auto™ は Google LLCの商標です。
■価格はメーカー希望小売価格(消費税率10%)で参考価格です。価格については各販売会社が独自に定めておりますので、詳しくは営業スタッフにおたずねください。
■取扱説明書: 三菱自動車の車種などの最新の取扱説明書がオンライン上(PDF形式)でご覧いただけます。

PACKAGE MAKER OPTION

パッケージメーカーオプション価格 (パッケージの詳細はP30をご覧ください)

先進安全パッケージ*5 [T、Gに設定] 74,800円[68,000円]	コネクナビパッケージA [T Premium、G Premiumに設定] 399,300円[363,000円] [T、Gに設定] 459,800円[418,000円]	コネクナビパッケージB [T、Gに設定] 580,800円[528,000円]	寒冷地プラスパッケージ [T、Gを除く4WD車全車に設定] 22,000円[20,000円]
---	---	---	--

DIMENSIONS

外観4面図 (T Premium DELIMARU Package 4WD) 単位:mm ※社内測定値

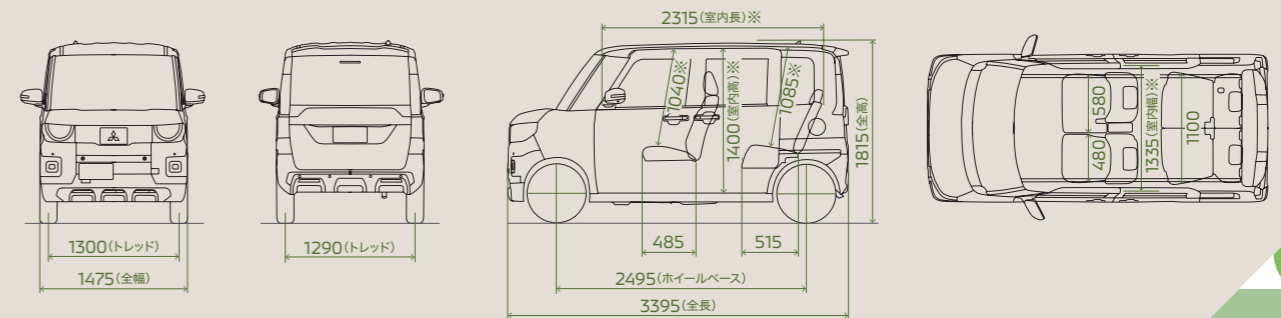

SPECIFICATIONS

主要諸元

車名・型式 駆動方式 類別	三菱・4BA-BA2A			三菱・5BA-BA1A			三菱・4BA-BA6A			三菱・5BA-BA5A		
	2WD			2WD			4WD			4WD		
類別	HXTTU T Premium DELIMARU Package	HXTTU T Premium	HXTSU T	HXTRE G Premium DELIMARU Package	HXTRE G Premium	HXTQE G	HXTTUZ T Premium DELIMARU Package	HXTTUZ T Premium	HXTSUZ T	HXTREZ G Premium DELIMARU Package	HXTREZ G Premium	HXTQEZ G
寸法・重量	全長/全幅/全高 (mm)			3395/1475/1785 (ルーフレール付車は1800)			3395/1475/1815 (ルーフレール付車は1830)					
	ホイールベース (mm)			2495			1300/1290					
	トレッド 前/後 (mm)			150			160					
	最低地上高※1 (mm)			2315/1335/1400								
	室内長/室内幅/室内高※1 (mm)			990			1050			1040		
	車両重量 (kg)			980			970			1030		
	乗車定員 (名)			4								
性能	最小回転半径 (m)			4.5			4.9					
	燃料消費率 (WLTC) WLTCモード (km/L)			19.5			21.0			17.8		
	(国土交通省審査値) 市街地モード (km/L)			16.8			19.3			16.2		
	※2※3 郊外モード (km/L)			20.8			22.1			18.6		
	高速道路モード (km/L)			20.1			21.1			18.1		
	UC08 (国土交通省審査値)※2 (km/L)			22.4			23.4			24.9		
	主要燃費向上対策			自動無段変速機・電動パワーステアリング・アイドリングストップ装置・可変バルブタイミング装置・充電制御								
エンジン	型式			BR06			BR06			BR06		
	弁機構・気筒数			DOHC 12バルブ・3気筒								
	内径×行程 (mm)			62.7×71.2								
	総排気量 (L)			0.659								
	圧縮比			12.0								
	最高出力 (kW[PS]/rpm)			47[64]/5600			38[52]/6400			47[64]/5600		
	最大トルク (N・m[kgf・m]/rpm)			100[10.2]/2400~4000			60[6.1]/3200			100[10.2]/2400~4000		
	燃料供給装置			電子式								
	使用燃料			無鉛レギュラーガソリン								
	タンク容量 (L)			27								
動力伝達装置	変速機形式			CVT (自動無段変速機)								
	変速比 Dレンジ			2.411~0.404								
	後進			2.411								
	最終減速比			7.319								
走行装置	ステアリング形式			ラック&ピニオン (電動パワーステアリング)								
	サスペンション形式			マクファーソン式								
	主ブレーキ形式			ベンチレーテッドディスク								
	タイヤ			155/65R14			165/60R15					

●仕様変更は発表なく実施することがあります。なお、本仕様は道路運送車両法による自動車型式指定申請書数値です。※1 社内測定値です。※2 燃料消費率は、定められた試験条件での値です。お客様の使用環境(気象・渋滞等)や運転方法(急発進・エアコン使用等)に応じて燃料消費率は異なります。※3 WLTCモード：市街地、郊外、高速道路の各走行モードを平均的な使用時間配分で構成した国際的な走行モードです。市街地モード：信号や渋滞等の影響を受ける比較的低速な走行を想定したモードです。郊外モード：信号や渋滞等の影響をあまり受けない走行を想定したモードです。高速道路モード：高速道路等での走行を想定したモードです。●kW(キロワット)、N・m(ニュートンメートル)はSI(国際単位系)に準拠した表示です。●製造事業者：三菱自動車工業株式会社

ECOLOGY

環境仕様

車名・型式 駆動方式	三菱・4BA-BA2A			三菱・5BA-BA1A			三菱・4BA-BA6A			三菱・5BA-BA5A		
	2WD			2WD			4WD			4WD		
類別	HXTTU T Premium DELIMARU Package	HXTTU T Premium	HXTSU T	HXTRE G Premium DELIMARU Package	HXTRE G Premium	HXTQE G	HXTTUZ T Premium DELIMARU Package	HXTTUZ T Premium	HXTSUZ T	HXTREZ G Premium DELIMARU Package	HXTREZ G Premium	HXTQEZ G
車両仕様	エンジン型式			BR06インタークーラー付ターボチャージャー			BR06			BR06インタークーラー付ターボチャージャー		
	変速機形式			CVT								
排出ガス	適合規制または適合基準			平成30年基準排出ガス25%低減レベル			平成30年基準排出ガス50%低減レベル			平成30年基準排出ガス25%低減レベル		
	規制値または基準値 (WLTCモード走行)			0.038			0.025			0.025		
	NOx (g/km)			0.075			0.05			0.075		
	NMHC (g/km)						1.15					
	CO (g/km)											
燃料消費率	燃費 (国土交通省審査値)※1			22.4			23.4			21.0		
	CO ₂ 排出量(燃費換算) (g/km)			104			99			111		
	WLTCモード (km/L)			19.5			21.0			17.8		
	市街地モード (km/L)			16.8			19.3			16.2		
	郊外モード (km/L)			20.8			22.1			18.6		
	高速道路モード (km/L)			20.1			21.1			18.1		
	CO ₂ 排出量 WLTCモード (燃費換算) (g/km)			119			111			130		
主要燃費向上対策	自動無段変速機・電動パワーステアリング・アイドリングストップ装置・可変バルブタイミング装置・充電制御											
参考 2020年度燃費基準	—			達成			+5%達成			—		
参考 2030年度燃費基準	70%			75%			35%			65%		
温室効果ガス	HFO-1234yf [GWP値:1]※3: エアコン冷媒の使用量 (g)			350								
車室内VOC	適合規制			自工会目標達成(厚生労働省室内濃度指針値※4以下)								
	加速走行騒音(適合規制値) (dB-A)			70								
	鉛※5			自工会2006年目標達成(1996年平均使用量の1/10)								
	水銀※6			自工会目標達成(2005年1月以降使用禁止)								
	カドミウム			自工会目標達成(2007年1月以降使用禁止)								
	六価クロム			自工会目標達成(2008年1月以降使用禁止)								
環境負荷物質削減	リサイクルしやすい材料を使用した部品			バンパー、インストルメントパネル、ピラーガーニッシュ、エンジンアンダーカバー 等								
	樹脂・ゴム部品の材料表示			あり								
	リサイクル可能率			95%以上※7								
	鉛			電子基板、電気部品のはんだ、圧電素子等(PZTセンサー)								
環境負荷物質使用状況等	水銀			全廃済み								
	カドミウム			—								
	六価クロム			—								
グリーン購入法	—			—								

※1 燃料消費率は、定められた試験条件での値です。お客様の使用環境(気象・渋滞等)や運転方法(急発進・エアコン使用等)に応じて燃料消費率は異なります。※2 WLTCモード：市街地、郊外、高速道路の各走行モードを平均的な使用時間配分で構成した国際的な走行モードです。市街地モード：信号や渋滞等の影響を受ける比較的低速な走行を想定したモードです。郊外モード：信号や渋滞等の影響をあまり受けない走行を想定したモードです。高速道路モード：高速道路等での走行を想定したモードです。※3 GWP=Global Warming Potential(地球温暖化係数)フロン法において、カーエアコン冷媒は、2023年度以降、環境影響度を製造者等ごとに出荷台数で加重平均した値が目標値150を上回らないことが求められています。※4 厚生労働省が定めた指定物質で自動車に関する物質の指針値。※5 鉛/バッテリー(リサイクル回収ルートが確立されているため除外) ※6 ナビゲーション等の液晶ディスプレイ、コンビネーションメーター、ディスプレイヘッドランプ、室内蛍光灯(交通安全上必須な部品の極微量使用を除外) ※7 ISO規格(22628:2002:AnnexA)に基づき算出。「自工会方式」に対し、リユースされる対象部品が、あらかじめ規定されており、材料リサイクル対象をその材料種別でとりきめているグローバル標準方式。

冒険が、好きだ。 冒険する人が、好きだ。

冒険とは、未開の地を踏破することだけではありません。

日常の中にも、常に存在しています。

行ったことがない場所、やったことがないことにも恐れずに挑戦する。

その先にはきっと新しい自分、見たことのない景色が待っている。

三菱自動車は安全・安心・快適、そして環境への配慮を通じて、

冒険するすべての人に、心豊かなモビリティライフを提供します。

誰もが自信をもってワクワクする冒険を体験できる世界へ。

Drive your Ambition
MITSUBISHI MOTORS

あなたの冒険に、さらなる自信と安心を。

最長10年10万km特別保証延長

初度登録(届出)から最長10年または10万km走行のいずれか早いほうまで、無料で特別保証部品の修理・交換をいたします。クルマを少しでも長く愛し、乗っていただくための取り組みです。

※個人のお客様が対象となります。
※本保証延長には適用条件があり、有償の点検整備が必要です。一部対象外の部品があります。詳しくは営業スタッフにお問い合わせください。



詳細はこちら

ハーティプラス メンテナンス

2年 ハーティプラス つく²保証

三菱あんしん 自動車保険プラン

おクルマに、さらに安心して長く
乗っていただくためのメンテ
ナンスパックです。



詳細はこちら

新車一般保証を2年間延長し、
故障時の心配を解消する保証
プログラムです。



詳細はこちら

より一層の“あんしん”をお届け
する三菱自動車独自のサービス
を付帯した自動車保険です。



詳細はこちら

残価設定型クレジット スーパーマイカープラン

将来の買取価格相当額を保証するとともに、残価設定
することで毎月のお支払額を低く抑えたクレジット
プランです。

※対象外の車種もございます。詳しくは営業スタッフにお問い合わせください。



詳細はこちら

月額定額サービス ウルトラマイカープラン

車両本体代金・車両登録(届出)時の初期費用・車検・メンテ
ナンス費用に加えて、契約期間中に発生する自動車税・
自動車重量税・自賠責保険料・自動車保険料もひとつに
まとめて月額定額払いでご利用いただけるサービスです。

※対象外の車種もございます。詳しくは営業スタッフにお問い合わせください。



詳細はこちら

三菱自動車のソーシャルメディア

商品情報やカーライフ情報、キャンペーン情報など様々な情報をお届けします。



詳細はこちら

携帯電話の機種などによっては表示できない場合があります。

