

DELICA
D:S



スピードは控えめに。エコドライブで環境にやさしく。後席もシートベルト。チャイルドシートも忘れずに。

www.mitsubishi-motors.co.jp

三菱車に関するお問い合わせは、お近くの販売会社、または三菱自動車お客様相談センターへどうぞ。

三菱自動車お客様相談センター ☎ 0120-324-860

オープン時間：9:30～12:30、13:30～17:00

お客様の個人情報は厳重に取り扱い、お問い合わせへの対応に使用いたします。また、ご相談内容によっては適切な対応をさせていただくため、三菱自動車販売会社等へ必要な範囲で情報を開示し、販売会社等からお客様にご連絡を取らせていただく場合がございますので、予めご了承ください。なお、当社における個人情報の取り扱いの詳細については三菱自動車ホームページ (<https://www.mitsubishi-motors.co.jp/privacy>) にて記載しております。

クルマのお取り扱いには、所定の取扱説明書ならびにメンテナンスノートをよくご覧の上、定められた点検・整備等を確実に実施し、安全で快適なドライブをお楽しみください。ボディカラー、内装、シート色は、印刷インキの性質上、実際の色と異なって見えることがあります。このカタログの内容は2025年12月現在のものです、仕様および装備は予告なく変更することがあります。

三菱自動車工業株式会社 〒108-8410 東京都港区芝浦3丁目1番21号

3SXTADS25D (60/25-12)

歴代最強



どんな大地も、どんな季節も、越えていける。
鍛え上げた走破性と信頼性は、冒険に限りない自由を与える。
だから、夢中になれる。全力で挑める。
さあ、心がもっと躍動する場所へ。
歴代最強へと進化したデリカD:5から、家族の新しい物語が始まる。

DELICA
D:5



行き先は無限。
その自由が、人生を豊かにする。

目指したのは、冒険を全力で楽しむ家族を支える力。険しい傾斜の山道、深く積もった雪道、ぬかるんだラフロード。どんな場所でも不安なく、思いのままに走れること。このクルマに最適化した車両運動統合制御システムS-AWC(Super-All Wheel Control)と4つのドライブモードを搭載。あらゆる路面に対応する確かな走行性能・走破性が、家族のアウトドアフィールドをどこまでも広げていく。

PHOTO(表紙) : P 8人乗り ボディカラー : ムーンストーングレーメタリック/ブラックマイカ(有料色)
PHOTO(P01-02) : (左) P 7人乗り ボディカラー : グラファイトグレーメタリック/ブラックマイカ、
(中央) P 8人乗り ボディカラー : ムーンストーングレーメタリック/ブラックマイカ(有料色)、(右) P 7人乗り ホワイトダイヤモンド/ブラックマイカ(有料色)
PHOTO(P03-04) : (左) P 7人乗り ボディカラー:グラファイトグレーメタリック/ブラックマイカ、(右) P 7人乗り ホワイトダイヤモンド/ブラックマイカ(有料色)
●DELICA D:5 オリジナルナビ取付パッケージはメーカーオプション ●写真はイメージです。



家族の心がひとつになる。

日に焼けた肌も、泥だらけの靴も。すべてが宝物になる。



家族にとって、なによりも信頼できるベースキャンプであること。ゆったりとくつろげる、伸びやかな室内空間。こだわりのギアから大きな荷物まで、自在に積める多彩なシートアレンジ。さらに、運転席側／助手席側ワンタッチ電動スライドドアなど、使い勝手に優れた機能装備が、積み降ろしや乗り降りをスムーズにサポート。デリカD:5と重ねる体験の一つひとつが、心に刻まれていく。大切なものを詰め込んで、冒険を思う存分に楽しもう。

PHOTO：P7人乗り ボディカラー：ホワイトダイヤモンド/ブラックマイカ(有彩色)
●DELICA D:5 オリジナルナビ取付パッケージはメーカーオプション ●写真はイメージです。



アウトドアフィールドを自在に駆け抜ける。そんな操る楽しさを体感できるインテリアを追求。4WDやアクティブヨーコントロール[AYC]の制御量をはじめ、情報や設定をグラフィカルに表示する8インチカラー液晶メーター。操作しやすい位置にレイアウトされたドライブモードセレクターとヒルディセントコントロールスイッチ。さらにギア感にあふれた金属調のアクセントパネル。精悍でプレミアムな空間が、ドライバーの感性を刺激する。

操る歡びに満ちている。
遠くへ。深くへ。もっと行きたくなる。



PHOTO：P 8人乗り ボディカラー：ムーンストーングレーメタリック/ブラックマイカ(有料色)
●DELICA DS オリジナルナビ取付パッケージはメーカーオプション ●掲載のナビゲーション、ビルトインUSB/HDMIポートはM Selectionで、三菱自動車純正用品ではありません。M Selectionについては営業スタッフにおたずねください。●写真はイメージです。



言葉が自然にこぼれる。

静けさの中で、表情がほどけていく。

冒険へ向かう道も、遊び尽くした帰り道も、家族の大切な時間。だから移動空間を上質な快適さで満たしたいと考えた。ドアを閉めた瞬間から実感できる静粛性。肌触りやホールド性にもこだわったシートの心地よさ。空調や数々の機能装備による、もてなしの工夫。満ち足りた時間が、やさしく心に残っていく。

PHOTO：P 8人乗り ボディカラー：ムーンストーングレーメタリック/ブラックマイカ(有料色)
●DELICA D:5 オリジナルナビ取付パッケージはメーカーオプション ●掲載のナビゲーション、ビルトインUSB/HDMIポートはM Selectionで、三菱自動車純正用品ではありません。M Selectionについては営業スタッフにおたずねください。
●画面はハメコミ合成 ●インテリア写真はカットボディによる撮影 ●写真はイメージです。



Super-All Wheel Control

S-AWCで挑む。どんな道も、どんな季節も。

どんな道も意のままに操る。

S-AWC (Super-All Wheel Control)

S-AWC(Super-All Wheel Control)は、4輪の駆動力・制動力をバランスよく最大限に発揮させ、“意のままの操縦性”と“卓越した安定性”を実現するという三菱自動車のAWC思想を高次元で具現化した車両運動統合制御システムです。電子制御4WD、アクティブヨーコントロール[AYC]、アクティブスタビリティコントロール[ASC]、ABS(EBD付)から構成されたこのシステムは、「走る・曲がる・止まる」

といった車両運動を、ドライバーにとって違和感がないように、継ぎ目なく連続的に統合制御することで、優れた操縦性と高い走行安定性を実現しています。雪道や悪路などの滑りやすい路面も、雨の高速道路や長距離走行も、曲がりくねった道やレーンチェンジでも、ドライバーの意図に応える安定した走り、アウトドアに挑む行動力を頼もしくサポートします。



S-AWC

旋回イメージ

- 1: ドライバーの操作と車両状態をセンサーで検知し、前後の駆動力配分とブレーキ制御量を決定。
- 2: ブレーキを制御するAYCとASC、ABSを統合し、左右輪間の駆動/制動力を制御。
- 3: 電子制御4WDが前後輪へ駆動力を最適配分。
- 4: 安定した走行性能と、リニアなハンドリングを実現。

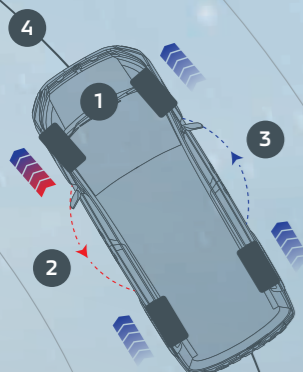

4WD

前輪を駆動させる前輪駆動(FF)をベースとし、必要に応じて後輪へ駆動力を配分する「電子制御4WD」を採用。電子制御カップリングが、後輪へ最適にトルクを伝達。伝達するトルク量は、前後輪の速度差・車速・ドライバーのアクセル踏み込み量などから、その状況に応じた最適値を制御用コンピューターで計算して決めています。

AYC Active Yaw Control

素早くハンドルを操作したときや滑りやすい路面でハンドル操作したときなどに、左右輪のブレーキ力を制御し車両の旋回する力(ヨーモーメント)をコントロールすることで、車両の旋回性能と安定性能を向上させる機能です。カーブなどで思い通りのライントレースを実現します。

ASC Active Stability Control

4輪のブレーキ、エンジン、4WDシステムを制御することで、姿勢の乱れを抑制しクルマの安定性を確保します(スタビリティコントロール機能)。また、雪道などで発進する際、駆動輪のスリップを検知すると、スリップした車輪にブレーキをかけるとともに、エンジン、トランスミッションを自動的に制御。スムーズな発進加速を可能にします(トラクションコントロール機能)。

ABS Anti-lock Brake System

滑りやすい路面や高速走行中の急ブレーキ時、タイヤロックによって起こりやすい横滑りを防ぎ、安定した車体姿勢の確保、およびハンドル操作による障害物の回避を容易にするブレーキシステムです。また、乗員や積載量に応じて、制動力を配分するEBDを搭載し、状況に応じて適切な制動力を確保します。
EBD = Electronic Brake-force Distribution(電子制御制動力配分装置)

●S-AWC(AYC、ASC、ABS)はあくまでもドライバーのブレーキ操作や運転操作を補助するシステムです。カーブ等の手前では十分な減速が必要であり、無理な運転では制御できません。安全運転をお願いします。

雪道もオフロードも力強く。

4つのドライブモード

S-AWCに加え、さまざまな運転スタイルや走行シーンに最適化した4つのドライブモードを設定しました。

より燃費を優先したECO、日常の走行に幅広く対応するNORMAL、砂利道やぬかるみで走破性を発揮するGRAVEL、そして雪道など滑りやすい路面での操縦安定性を高めるSNOW。各モードごとに前後駆動力配分やアクセルレスポンスなどを専用チューニングし、常に適切な制御効果をもたらします。

各モードへの切り替えは、シフトレバー横に設けたダイヤル式のドライブモードセレクターで走行中でも簡単に行えます。

4 DRIVE MODE



ECOモード
燃費に優れた2WD(前輪駆動)で走行し、空調を省エネ運転することでエンジンの負担を抑えて燃費を向上し、エコに走行できるモードです。



NORMALモード
さまざまな路面環境に応じて、4輪の駆動力と制動力を適切にコントロール。走行性能と燃費性能を両立できるバランスがとれたモードです。



GRAVELモード
砂利道や未舗装路、ぬかるみなどで、後輪の駆動力配分を強めて走破性を向上。悪路走行やぬかるみでのスタック時の脱出性に優れたモードです。



SNOWモード
雪道や凍結路など滑りやすい路面でのスリップを防止し安心して走行できるモードです。カーブでは外に膨らまずにスムーズに旋回できます。



ENGINE & TRANSMISSION

越えていこう。
自然に優しいビッグトルクで。



ビッグトルクが走りの楽しさとゆとりを生む。

2.2L コモンレール式DI-D クリーンディーゼルトーボエンジン

パワフルかつ滑らかで環境に優しいエンジンであること。デリカのDNAを受け継ぐこのクリーンディーゼルは、燃焼効率に優れた燃焼室設計、次世代燃料インジェクター、低フリクション、軽量な主運動系部品などにより、優れた出力性能、燃費性能を実現。きわめて効率よくパワーを生み出し、2000rpmという低回転から最大トルク380N・mを発揮。発進直後から力強く路面をつかみ、ダイナミックに加速させていきます。さらに、排出ガスをクリーンに浄化する「尿素SCRシステム」を採用することで、ディーゼルエンジンとして優れた環境性能も確保しています。

DI-D = ダイレクト・インジェクション・ディーゼル



尿素SCRシステム：

尿素SCRシステムは、尿素水溶液である「AdBlue®」を使ってディーゼルエンジンが排出する窒素酸化物 (NOx) を浄化するシステムです。低燃費と高出力を両立し、クリーンな排出ガスを実現します。

SCR = Selective Catalytic Reduction (選択還元触媒)

●AdBlue® はドイツ自動車工業会 (VDA) の登録商標です。

WLTCモード 燃料消費率 (国土交通省審査値) *1 *2 :

12.9 km/L

市街地モード	10.1 km/L
郊外モード	12.8 km/L
高速道路モード	14.7 km/L

【4N14エンジン システム図】

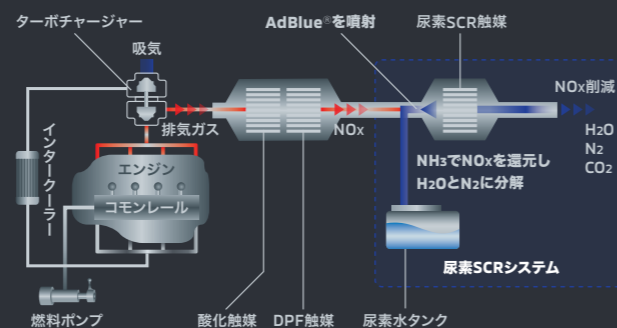

ビッグトルクを思いのままに使いこなせるトランスミッション。

8速スポーツモード A/T

デリカD:5が搭載するクリーンディーゼルトーボエンジンの魅力である、わずか2000回転で発揮される最大トルク(380N・m)。この気持ち良いほどの力強さをあらゆる走行シーンで効率的に活かすのが、8速スポーツモード A/Tです。低速域から高速域まで広くカバーする変速比がつねに最適な回転数をキープ。これにより、発進はもちろん、登坂や追い越しまで、力強くゆとりのある加速を実感できるとともに、低燃費にも貢献しています。

パドルシフト：

ステアリングから手を離さず指先で素早く軽快なシフトチェンジができるパドルシフト操作で、8速スポーツモードのスポーティな走りが楽しめます。



操る楽しさを刺激する。

8インチカラー液晶メーター

8インチカラー液晶のコンビネーションメーターを採用しました。

S-AWC表示、エコドライブアシスト、エコスコア&アイドルストップなどの表示コンテンツやe-Assist、パーキングセンサーといった機能の設定画面を表示。より見やすいインターフェイスデザインが、快適で安全なドライブをサポートします。



操る楽しさを演出：

メーター中央にはS-AWCの作動状況の表示が可能。4WDとAYCの制御量の変化が可視化され、ドライバーの操る楽しさをいっそう引き立てます。またドライブモードを切り替えると、選択中のモードが表示されます。



選べる速度表示画面：

速度表示画面も、2タイプから選ぶことができます。

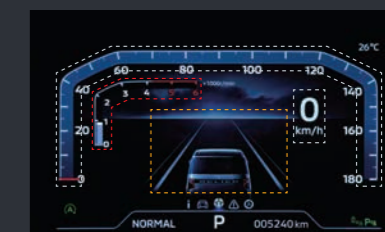

▲ 2タイプから選択可能 ▼

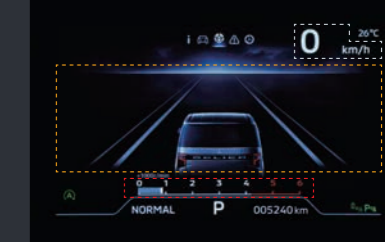

：スピードメーター
：タコメーター
：マルチインフォメーションディスプレイ

BODY & CHASSIS

どこまでもタフ。だから走りは、揺るがない。

操縦安定性と快適さをもたらすボディ。

堅牢ボディ

「リブボーンフレーム」と名付けられた、ほ乳類の肋骨のような環状骨格構造を採用。A・B・Cピラーとルーフの結合やテールゲート開口部全周を閉断面骨格とし、さらに大型のクロスメンバーを配置して優れたボディ剛性を確保しています。これにより、荒れた路面や高速のコーナリングでも車体がねじれず、安心感のある操縦安定性を実現するとともに、衝突時の安全性も高めています。さらにフロント周りのボディ剛性も強化。ドライバーのステアリング操作にリニアに応答する、気持ちの良いハンドリング性能を実感できます。



思いのままの走りと疲労感の軽減を実現。

サスペンション

思いのままに走る楽しさ、長距離を走っても疲れにくい走行安定性。これらを実現するために、デリカD:5はミニバンの領域を超えるハンドリング性能を目指しました。

フロントサスペンションは、ステアリングを切ったときのスムーズな応答性と滑らかな動きを追求。コーナリング時に高い追従性能とハンドリング性能を発揮します。

車体の上下動を最小限に抑えつつも、小さなショックは吸収することで、悪路走破性と乗り心地を高いレベルで両立しています。



運転のしやすさと、 しっかりとした操舵感を実現。

電動パワーステアリング

電動パワーステアリングを採用。低速時の取り回しが軽快になり、狭い道や車庫入れで、運転のしやすさを実感できます。また、デュアルピニオン機構とすることでモーターをタイヤに近い位置に搭載。これにより、ステアリングの切り始めからしっかりとした手応えが得られ、中高速域では狙い通りのコーナリングを実現します。



ダイナミックなデザインと 空力特性を追求。

空力性能

デリカD:5のエクステリアデザインは、コンピューター解析と風洞実験を繰り返し行って、躍動感あふれる造形と優れた空力特性を追求しました。フロントの力強いダイナミックシールドデザイン、そして絞り込まれた車体後部のデザイン。これらは、フロントからリヤへ車体側方を流れる空気のエアロダイナミクス効果を発揮しています。



全方位の衝突安全性能を確保。 衝突安全強化ボディRISE(ライズ)

三菱自動車独自の衝突安全強化ボディRISE。高エネルギー吸収構造と高耐力キャビン構造で、全方向の高い衝突安全性を確保します。



衝突時に歩行者傷害を低減。

歩行者傷害軽減ボディ

ボンネット部やポジションランプ、バンパーフェースなどにエネルギー吸収構造を採用。歩行者に対する安全性を追求しています。



操縦安定性と走破性を向上。

18インチ大径タイヤ + アルミホイール

【標準装備】
アルミホイール(ブラック+切削光輝仕上げ) : P
アルミホイール(ダークグレー) : G-Power Package、G

オールシーズンで幅広いグリップ性能を発揮するマッド&スノータイヤを装着。また18インチアルミホイールは、高性能なアウトドアギアを思わせるデザインに。Pはブラック塗装と切削光輝仕上げを組み合わせることで精悍さとプレミアム感を表現。G-Power PackageとGはダークグレーとなります。



PERFORMANCE

鍛え抜いた走破性能が、冒険に余裕をもたらす。



デリカの伝統を継承する高い走破性能を確保。
グランドクリアランス

デリカD:5は、アウトドアでの機動力を確保するために4WD性能とともに、ラフロードに踏み込んだ際に確かな走破性を実現するボディ形状にもこだわり続けてきました。

悪路で障害物に接触せず乗り越えるためのアプローチアングル[21.0°]*、ランブブレークオーバーアングル[16.5°]*、ディパーチャーアングル[23.0°]*、最低地上高(185mm)を実現。ラフロードでも高い走破性能を発揮します。

アプローチアングル：

前方の障害物を前輪が乗り越えられる角度。

ランブブレークオーバーアングル：

乗り越えた障害物がアンダーボディに接触せずに越えられる角度。

ディパーチャーアングル：

リヤバンパーなど後輪より後ろの車体が障害物に接触せずに越えられる角度。

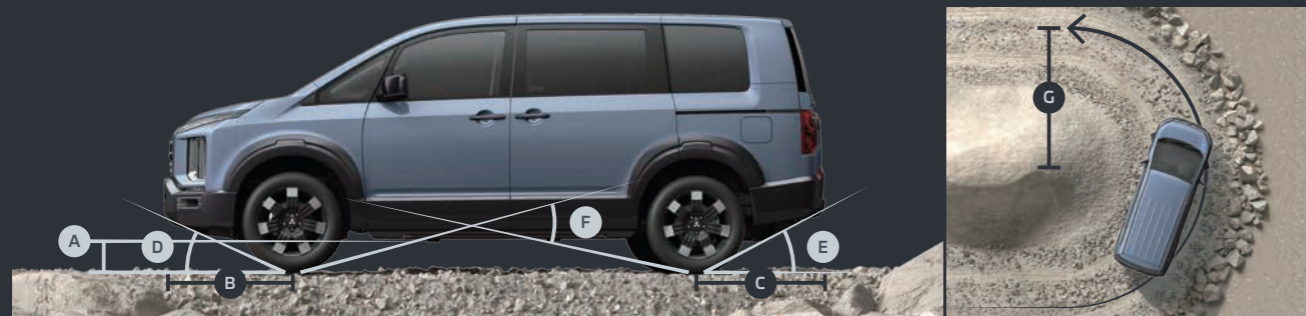

A 最低地上高	185mm	C リヤオーバーハング	1010mm*	E ディパーチャーアングル	23.0°*	G 最小回転半径	5.6m	* 社内測定値
B フロントオーバーハング	940mm*	D アプローチアングル	21.0°*	F ランブブレークオーバーアングル	16.5°*			

急な下り坂もブレーキ制御で安心。
ヒルディセントコントロール[HDC]

クルマが急坂を検出しブレーキ制御により車速を一定に保つことで、急坂の悪路においても安定して走行することができる機能です。山道などの険しい傾斜はもちろん、立体駐車場の急なスロープなどを下るとき、ドライブモードセレクターの下に設定されたスイッチを「ON」にすると、ブレーキを制御して車速を約2~30km/hの範囲でコントロール。ブレーキ操作に気を使う必要がなくハンドル操作に集中できるので、安心して下ることができます。

HDC = Hill Descent Control
●車速約20km/h以下の場合に制御開始します。

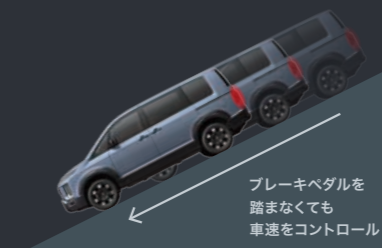
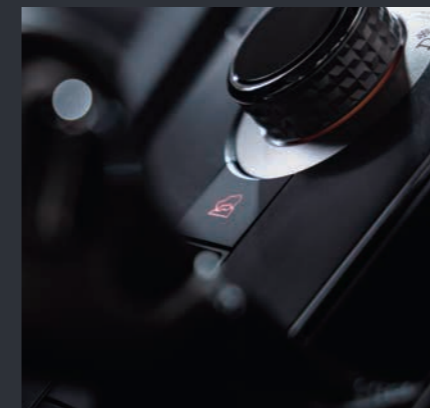

坂道発進の安全・安心をサポート。
ヒルスタートアシスト[HSA]

坂道発進の際、傾斜を感知し、車両のずり下がりや約2秒間抑制。後続車との車間距離が詰まった場合の坂道発進でも、ブレーキからアクセルへの踏み替えが安心して行えます。

HSA = Hill Start Assist





COMFORT

静かに流れる時間。 家族の絆が深まる、贅沢なくつろぎ。

ロングドライブの疲労を軽減する配慮。

静粛性

車体の細部にわたり遮音素材と吸音素材を効果的に配置することでエンジン音や風切り音、ロードノイズを低減するとともに、走行時・停車時の遮音性能を向上。ドアを閉めた瞬間から実感できる心地よい静粛性は、ロングドライブの疲労を軽減するとともに、移動する時間の快適さを高めます。さらに、室内の静粛性をいちだんと高めるフロアマット(吸・遮音機能付)をディーラーオプションで用意しています。

ヘッドライニング防音対策

フロントガラス遮音性対策

前方防音対策



側方防音対策

フロア防音対策

先進性と機能性を表現したインテリア。

インパネ&ドアトリム アクセントパネル (金属調)

シートに座った瞬間、デリカD:5に搭載されたテクノロジーがもたらす先進性や機能性を感じてほしい。そうした想いから、インストルメントパネルとドアトリムに金属調のアクセントパネルを採用しました。金属を削り込んだようなパターンが、洗練されたギア感と上質感を表現しています。



柔らかい照明でくつろぎのときを。

リラックス ルームイルミネーション

【標準装備】

インパネダウンライト/フロアコンソール：全車
ルーフビームガーニッシュ(天井照明)：P

温かみのあるレディッシュオレンジのLED間接照明をインパネダウンライト、フロアコンソール後方に採用しました。さらにPには、ルーフビームガーニッシュ(天井照明)を装備。繊細に配光された落ち着きのある灯りが、車内全体に柔らかな陰影を生み出し、乗る人を上質な雰囲気の中で包み込みます。



寒い朝もすぐに心地よい温もりを。

運転席・助手席シートヒーター/ステアリングヒーター/ スタートアップヒーター

【標準装備】 運転席・助手席シートヒーター/ステアリングヒーター：P、G-Power Package スタートアップヒーター：全車
【メーカーオプション】 運転席・助手席シートヒーター/ステアリングヒーター：G

季節を問わずアウトドアを楽しんでほしいから。寒い季節のドライブも快適に過ごせるよう、室内を心地よい温もりで満たす装備を充実させています。運転席・助手席のシートヒーターはシートクッションとシートバックを素早く温め、寒い朝でもすぐに快適に走り出すことができます。ステアリングヒーターは、冬のアクティビティを終えて移動する際など、凍えた手をすぐに温めてくれます。さらに、スタートアップヒーターがエンジン始動直後の暖房性能を向上。水温が低い状態でもユニット内のPTCヒーターが暖房の効きをサポートします。

PTC = Positive Temperature Coefficient

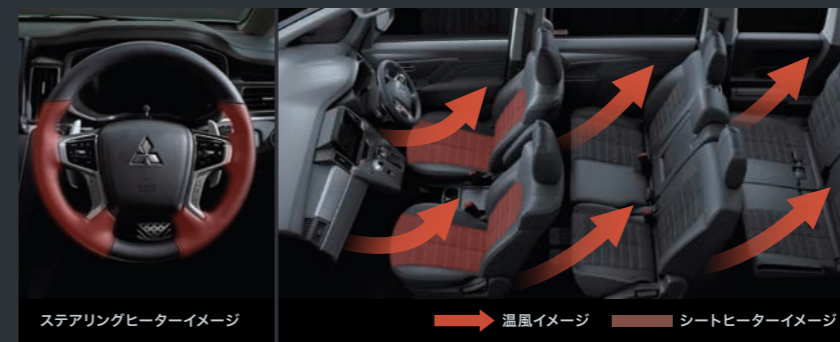

撥水機能付のスエード調素材と合成皮革による上質な座り心地。

コンビネーションシート (スエード調素材 撥水機能付*× 合成皮革、カーキステッチ付)

【標準装備】 P

アウトドアアクティビティでの使い勝手を考慮したコンビネーション生地を採用しました。雪や水滴のついたウェアのままでも気軽に乗り込めるように撥水機能を付加したスエード調素材と合成皮革を採用したほか、心地よい手触りと滑りにくさを求めた立体的なボーダーキルティング形状にカーキステッチを施すなど、機能性だけでなく、快適性やデザイン性にもこだわったシートとしました。

* コンビネーションシート(スエード調素材 撥水機能付×合成皮革、カーキステッチ付)は、シートの座面中央部および背もたれ面中央部(除く中央席)はスエード調素材撥水機能付となり、それ以外は合成皮革となります。



乗る人すべてに快適な空調を。

左右独立温度コントロール式 フルオートエアコン& リヤマニュアルクーラー

外気温や車内温度に応じて、温度や風量などを自動制御。左右独立温度コントロールにより、同乗者に合わせて快適な空調を実現します。また後席は、リヤマニュアルクーラーの装備により、寒冷地での十分な温かさだけでなく、夏場の快適性も確保しました。



UTILITY

本気で遊び尽くす。
積載力が、行動力になる。



クローズ&ロック機能がついてさらに便利。
運転席側/助手席側ワンタッチ電動スライドドア
(イージークローザー機構、セーフティ機構付)/
エレクトリックテールゲート
(クローズ&ロック機能、イージークローザー機構、セーフティ機構付)

[標準装備] 運転席側/助手席側ワンタッチ電動スライドドア：全車 エレクトリックテールゲート：P、G-Power Package

キーレスオペレーションキーを携帯していれば、ワンタッチスイッチを長押しすることで解錠しスライドドアが開きます。施錠時はスイッチを2度押しすることで、電動でスライドドアが閉まると同時に施錠が完了し、キー操作の手間を省きます。エレクトリックテールゲートは、テールゲートにあるクローズスイッチを押すだけで閉めることができます。荷物を両手に抱えているときや、雨の日などに便利な機能。手動はもちろん、運転席からのスイッチ操作やリモコン操作で自動開閉も可能です。開閉時に障害物に当たると自動的に反転するセーフティ機構も付いています。

※閉め切り間際になると、イージークローザーが作動するので、セーフティ機構は動かなくなります。指などはさまないようご注意ください。



携帯しているだけで施錠・解錠。
キーレスオペレーションシステム/
エンジンスイッチ

キーレスオペレーションキーを携帯しているだけで、その都度キーを取り出さなくてもドアやテールゲートの施錠・解錠ができます。さらにエンジンの始動・停止もエンジンスイッチをブッシュするだけで可能です。

キーレスオペレーション操作：
キーレスオペレーションキー携帯時、フロントドアスイッチ(テールゲートはテールゲートのオープンスイッチ/ロックスイッチ)を押すと解錠・施錠ができます。またスライドドア同様に、テールゲートのクローズスイッチを2度押しすることで、クローズ&ロック機能を利用できます。



家族みんなの乗り降りをスムーズに。
電動サイドステップ(LEDステップ照明付)

[標準装備] P、G-Power Package ※レスオプションも選択できます。

助手席ドア/助手席側スライドドアの開閉と連動して作動する電動サイドステップです。ステップから車内フロアまでの段差*2を低減。小さなお子様やお年寄りをはじめ、家族みんなの乗り降りをやさしくサポートします。夜間や暗所ではLEDライトが足元を照射。また最低地上高や対障害角度に影響ないように設計されています。

- *2 地上高：前席中央210mm、後席中央220mm 社内測定値
- ステップサイズ：長さ1,426mm × 奥行き150mm。
- 安全機構として、半ドアでステップが出たままの状態で行った場合でも、車速を感じし自動でステップを格納する「車速感知格納機能」。ステップが作動中に縁石等に当たった場合に自動で反転する「過負荷反転機構」付。
- 縁石や段差の大きな場所では路面等と干渉する場合がありますのでご注意ください。
- 機械式立体駐車場(タワー駐車場)や、横置き型ロック装置やフラットロック装置等、板が跳ね上がってくるタイプのコイン駐車場では作動させないでください(ON/OFFスイッチ付)。詳しくは取扱説明書をお読みください。



スイッチ操作で作動可能。
電動パーキングブレーキ

スイッチを引き上げることでパーキングブレーキが作動し、押すことで解除が可能。自動パーキングブレーキ機能をONにすれば、シフトレバーをPレンジに入れると自動でパーキングブレーキを作動させることができます。

ペダルから足を離しても
停止状態を維持。

ブレーキオートホールド

ブレーキオートホールドスイッチをONにしておく、ブレーキを踏んで停車したときにブレーキペダルから足を離しても停車状態を維持することができます。前回乗車時のON/OFF設定状態を記憶し、次の始動時にも自動で反映できるので便利です。

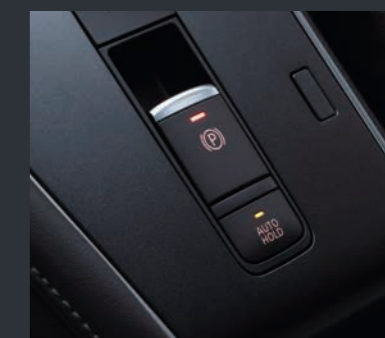

走行中のドアロック忘れを防止。
車速感知オートドアロック(衝撃感知ドアロック解除システム付)

車速が約20km/hに達したら、自動ですべてのドアとテールゲートを施錠。小さなお子様と同乗した際のドアロックを忘れずにできるので安心です。また、事故などで衝撃を感じると、すべてのドアとテールゲートが解錠します。

※衝撃の度合いや事故状況によっては作動しないこともあります。

天候の変化にもスムーズに対応。
雨滴感知オートワイパー

フロントウインドシールドのガラス表面の雨滴を検出し、雨量に合わせて間欠作動をおこなうほか、LO/HIのワイパー速度を自動で切り換えます(雨量の検出感度をコラムスイッチのダイヤルで変更できます)。

PHOTO：P 7人乗り ボディカラー：グラファイトグレーメタリック/ブラックマイカ
●DELICA D.5 オリジナルナビ取付パッケージはメーカーオプション ●写真の荷物や小物は撮影のために用意したものです。
●荷物や小物はしっかりと固定してください。●写真はイメージです。*1 社内測定値



SEAT ARRANGEMENT

自由自在に、楽しく使いこなせる。

STORAGE SPACE

多彩な工夫で、すっきり片付く。

2つのフラットモードに対応。

6:4分割ベンチシート(8人乗り)

8人乗りのセカンドシートは、6:4分割ベンチシートを採用。リクライニング&リラックスモード、センターアームレスト、運転席側・助手席側ウォークイン機構、チップアップ機構を装備。さらにフロントシート+セカンドシートによるフラットモード、セカンドシート+サードシートによるフラットモードを活用して車中泊など長時間ゆったりと過ごせます。

上質なくつろぎのひとつときを。

キャプテンシート(7人乗り)

7人乗りのセカンドシートは、独立した2名乗車とし、それぞれにアームレストも備え、左右のシート間隔にも余裕をもたせました。リクライニング&リラックスモード、アームレスト、運転席側・助手席側ウォークイン機構、チップアップ機構を装備。空間のゆとりが、心地よい時間をもたらします。

乗車人数や積載する荷物の量や大きさ、フラットモードの利用などに応じて、多彩にアレンジできます。



5名乗車 + ラゲッジスペース (8人乗り)
サードシートを跳ね上げて、ラゲッジスペースを拡大。5名乗車でも、荷物をしっかり積むことができます(荷室長1200mm)。



2名乗車 + 最大ラゲッジスペース*
セカンドシートをチップアップ&スライドし、サードシートを跳ね上げて、ラゲッジスペースとして最大限に活用できます(荷室長1610mm)。

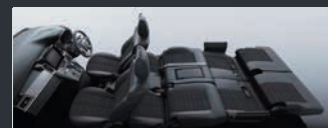

**セカンドシート + サードシート
フラットモード***
セカンドシート、サードシートを倒して、車中泊などに便利なフラットモードに。

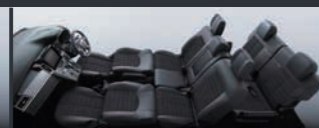

**フロントシート + セカンドシート
フラットモード***
フロントシートを倒して、くつろぎのフラットモードに。休憩などに便利です。

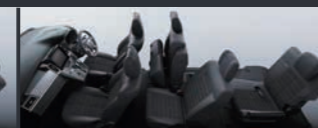

4名乗車 + 長尺ラゲッジスペース*
セカンドシート片側をチップアップ&スライドし、サードシート片側を跳ね上げると、長尺物も積むことが可能。

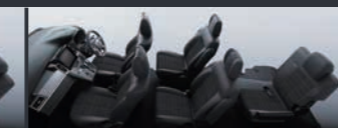

**5名乗車 + 長尺ラゲッジスペース
(7人乗り)**
キャプテンシートの間にあるスペースを有効利用して、長尺物を積むことも可能です。

使いやすさにこだわった収納スペース。



A グローブボックス 雑誌・小物などの収納に便利。助手席足元に車検証が収められるアンダートレイも装備。
B インパネアボックス センターに設置。ティッシュボックスも収まる大容量。
C スマートフォンボックス ざっと取り出し、すっとしまえる、便利なスマートフォン専用収納。
D サングラスポケット ヘッドコンソール部に設置。大型サングラスにも対応。



E フロアコンソールボックス カップホルダー4個、2箇所の小物入れ。アクセサリコンセント(AC100V 最大100W)*4。
F フロントドアポケット (ボトルホルダー付) ドア前端部にはボトルが収まるセパレートタイプ。
G ボトルホルダー (スライドドア) 左右のスライドドアに各1箇所ずつ設置。
H カップホルダー (クォータートリム) サードシートサイドに設置。左右2本ずつ計4本収納可能。

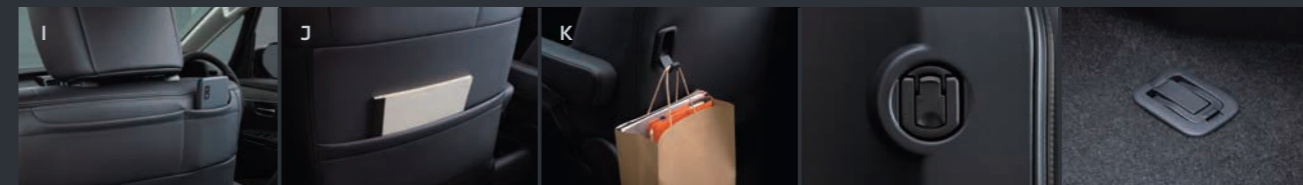

I シートバックダブルポケット (運転席&助手席) スマートフォンを縦に収納できる便利なポケット。
J シートバックポケット (助手席) 薄手のものの収納に便利。マガジンサイズも収納可能。
K コンビニエントフック (運転席) 耐荷重は4kg。足元で荷物が転がりません。
マルチユースフック ロープを通したり、フックを引っ掛けたりと、ラゲッジスペースの収納に役立つマルチユースフックを天井、壁面に合計14箇所設置。また床面にラゲッジフックを6箇所設置しました。

PHOTO(P24) : P 8人乗り ボディカラー : ホワイトダイヤモンド/ブラックマイカ(有料色)
●DELICA D.5 オリジナルナビ取付パッケージはメーカーオプション ●写真はカットボディによる撮影
●写真の荷物や小物は撮影のために用意したものです。●荷物や小物はしっかりと固定してください。●写真はイメージです。

*1 社内測定値 *2 セカンドシートがロックされていることを確認し、走行してください。
*3 停車時のみご使用ください。*4 最大消費電力100Wまで使用可能(定格100Wの電機製品でも一部使用できないものもあります)。



「あなたの安心、未来ドライブ」 三菱 e-Assist (運転支援機能)

危険を判断し衝突の被害を軽減。 衝突被害軽減ブレーキシステム【FCM】 (歩行者・自転車検知付)

フロントカメラ、フロント電波式レーダーを用いて前方の車両や歩行者、自転車との距離や相対速度を監視。衝突する危険性があると判断したときに、警報ブザーやインフォメーション画面表示で注意を促し、ブレーキ制御を自動で作動させて衝突回避または衝突被害の軽減をアシストします。

FCM = Forward Collision Mitigation system

●衝突被害軽減ブレーキは、前方車両に対しては自車速が約10km/h以上から作動します(約100km/h以上では停止車両に対しては作動しません)。歩行者、自転車に対しては自車速が約10~約80km/hのときに作動します。●停止保持機能がないため、停止後、約2秒でブレーキは解除されます。停止を続ける場合は、ブレーキペダルを踏んでください。●ハンドル操作やアクセル操作による回避行動を行っているときは、作動しない場合があります。

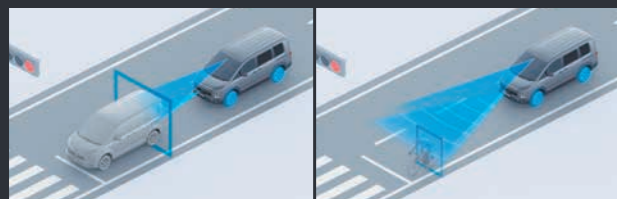

踏み間違いなどの操作ミスをフォロー。 誤発進抑制機能 (前進時&後退時)

フロント/リヤソナーにより前後の進行方向に車両や壁等の障害物を検知している状態で、踏み間違いなどの操作ミスによってアクセルペダルを素早く、強く踏み込んだ場合、警報ブザーとメーター表示で注意を促します。さらにエンジン出力を抑制し発進をゆるやかにすることで、衝突被害の軽減をアシストします。

●エンジン出力抑制は、約5秒間作動します。車速0~約10km/hの範囲で作動します。●車速約10km/h以下で障害物に近づくと、警報ブザーとメーター表示で注意を促します。●ハンドル操作やアクセルペダル操作による回避行動を行っているときは、作動しない場合があります。

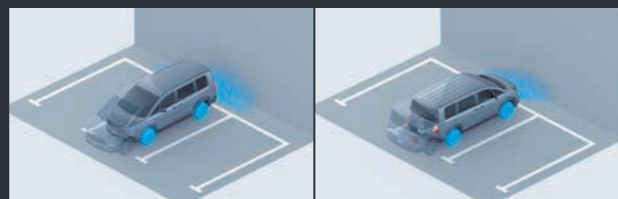

先行車の加速・減速・停止に対応して追従走行をサポート。 レーダークルーズ コントロールシステム 【ACC】

フロントカメラ、フロント電波式レーダーで認識した先行車の加速・減速・停止に対応して追従走行をサポート。4段階から任意に設定した車間距離を保ちながら、任意に設定した速度を上限に走行します。先行車が停止したときは自車も停止して一定時間停止状態を保持、先行車が発進したときはドライバーによるアクセル操作またはスイッチ操作により発進し、追従走行を再開します。発進・停止を繰り返す状況でドライバーの負担を軽減します。
ACC = Adaptive Cruise Control

●先行車追従機能は、約30km/h未満で走行中でも作動し、先行車がいなくなった場合、設定速度まで加速します。

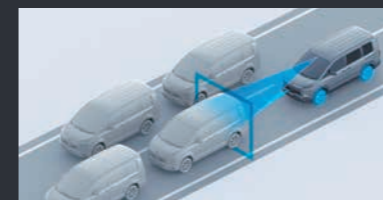

車線を外れそうになると 警報で注意を喚起。 車線逸脱警報システム【LDW】

フロントガラス上方に装着したカメラにより、前方の車線位置を監視。車線を外れそうになると、警報ブザーとインフォメーション画面表示でドライバーに注意を促します。

LDW = Lane Departure Warning

●車速約60km/h以上で作動します。●ターンレバーをONからOFFにした後、約7秒間はLDWの作動を停止します。●狭い車線幅では、LDWの作動を一時停止させます。



斜め後方からの接近車両を検知。 後側方車両検知警報システム (レーンチェンジアシスト機能付) 【BSW/LCA】

【標準装備】 P
【メーカーオプション】 G-Power Package

リヤの電波式レーダーが、死角になりやすい斜め後方・隣レーン後方からの接近車両を検知し、ドアミラーインジケーターの点灯で存在を告知。その状態で車両のいる方向にウィンカーを出すと警報ブザーとドアミラーインジケーターの点滅でより強く注意を促します。

BSW = Blind Spot Warning
LCA = Lane Change Assist

●前進時、車速約10km/h以上で作動します。●BSW/LCAは、あくまでもドライバーの運転操作や視界を補助するためのシステムです。車線変更をする際には、非装着車と同様に、必ずドライバー自身が周囲の安全確認や状況確認を行ってください。



信号待ちなどでの 発進遅れを予防。 先行車発進通知【LCDN】

フロントカメラとフロント電波式レーダーで先行車の発進を監視。信号待ちなどで停車中に、先行車が発進しても自車が停止し続けた場合、警報ブザーとメーター表示で先行車の発進を知らせます。

LCDN = Leading Car Departure Notification



後退時に斜め後方の車両を検知。 後退時交差車両検知警報システム 【RCTA】

【標準装備】 P
【メーカーオプション】 G-Power Package

リヤの電波式レーダーにより、死角になりやすい斜め後方の車両を検知。駐車場などで後退して出庫する際に接近車両を検知すると、警報ブザー、インフォメーション画面表示、ドアミラーインジケーターの点滅で注意を促します。

RCTA = Rear Cross Traffic Alert

●Rレンジをセレクトし、自車速約8km/h以下、接近車両の速度約8km/h以上で作動します。●RCTAは、あくまでもドライバーの運転操作や視界を補助するためのシステムです。道路状況および天候状態などによっては、ご利用になれない場合があります。後退出庫をする際には、非装着車と同様に、必ずドライバー自身が周囲の安全確認や状況確認を行ってください。

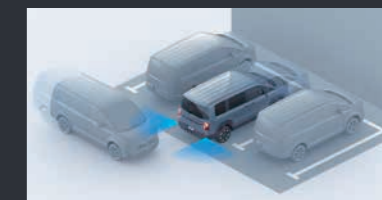

対向車を検知し ハイ・ロービームを自動切り替え。 オートマチックハイビーム【AHB】

フロントカメラで周囲の明るさや対向車を検知し、状況に合わせて、自動的にハイビームとロービームを切り替えることにより、遠方視認性を高めるとともに、切り替え忘れや手動操作の煩わしさを軽減します。

AHB = Automatic High Beam

●道路状況および天候状態などによっては、ご利用になれない場合があります。

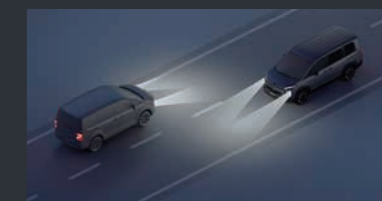

デリカD:5は、「サポカーS ワイド」対象車です。

セーフティ・サポートカーS ワイド(サポカーS ワイド)は安全運転をサポートする先進技術を搭載したクルマです。高齢運転者を含めたすべてのドライバーによる交通事故の発生防止・被害軽減対策の一環として、国が推奨する新しい自動車安全コンセプトです。

デリカD:5の先進安全装備【全車標準装備】

- 衝突被害軽減ブレーキシステム【FCM】(歩行者・自転車検知付)
- 誤発進抑制機能(前進時&後退時)
- 車線逸脱警報システム【LDW】
- オートマチックハイビーム【AHB】



BASIC SAFETY

どんな大地へも、安心して踏み出せる。



NAVIGATION & OTHERS

実用的な機能が、冒険を支える。

M Selection

マルチアラウンドモニターを高画質の大画面で表示可能*1。
デリカD:5専用
11型ナビゲーション

音声でナビの操作が可能。音声認識デバイスが発話を正確に認識し、瞬時に操作を行います。キーワードは青い吹き出し型ボタンで表示されるため、記憶していなくても読み上げればOK。ボタンはタッチ操作することもできます。また、リバース連動でマルチアラウンドモニターの映像(リヤビュー表示/マルチアラウンドビュー+リヤビュー表示等)をナビゲーションの大画面に表示することができます。

●掲載のナビゲーションは、三菱自動車純正用品ではありません。商品の保証は製造メーカーが規定している保証期間/保証規定に準じます。



多彩な映像で駐車をサポート。

マルチアラウンドモニター 移動物検知機能[MOD]

4つのカメラで車両の前後左右を映し、ルームミラー内のモニターに表示。真上から見下ろしているような感覚で、死角になりがちな周囲の安全確認をサポートします。映像のデジタル化により解像度が向上し、より鮮明な映像で安全確認が可能に。さらに、両サイドビュー+フロントビュー表示やマルチアラウンドビュー+透過フロントサイドビュー表示などの追加で、駐車位置の把握がしやすくなり、助手席前方の死角もカバーしてくれるので、大きなクルマに不慣れな方でも安心です。また、デリカD:5専用11型ナビゲーション(M Selection)を装着すれば、大型のナビゲーション画面に表示することも可能です。

MOD = Moving Object Detection

●バック駐車時の初期画面はリヤビューのみの表示となり、ミラースイッチ/ステアリングカメラスイッチでマルチアラウンドモニター画面に切り替えることが可能です。●カメラ映像はナビゲーション画面とルームミラー内の画面に表示されます。ナビゲーション非装着の場合でも、ルームミラー内の画面に表示されます。

●視野範囲はイメージです。実際の視野範囲とは異なる場合があります。●マルチアラウンドモニターは、あくまでドライバーの運転操作や視界を補う機構です。モニターにて確認できる範囲には限界があり、カメラ位置より高い物体は表示されません。安全の確認や周囲の状況確認は、必ずドライバー本人が行いながら十分に注意してください。●車両上方から見下ろしたような映像にはつなぎ目があり、物やクルマが不連続になるとともに高さのある物体は表示されないことがあります。また、物やクルマが倒れ込み、実際の位置より遠くに表示されることがあります。●移動物検知機能は、自車周辺の移動物をドライバーにお知らせすることで、安全確認をサポートする機能です。すべての移動物を検知できるわけではありません。また、静止しているものは検知できません。車両の操作をするときは、周囲の安全をミラーや目視で直接確認してください。

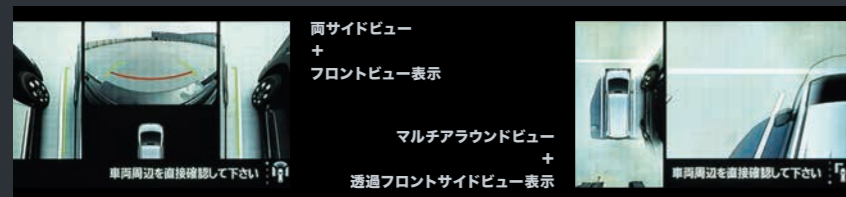

障害物を検知してお知らせ。

パーキングセンサー (フロント/リヤ)

フロントとリヤ計8つのソナーで車両付近の障害物を検知し、おおよその位置をメーター表示と警報音で知らせます。これにより、障害物との接触を防ぐことに貢献。大きなクルマに乗り慣れていない方も、狭い道や駐車場などで安心して運転できます。

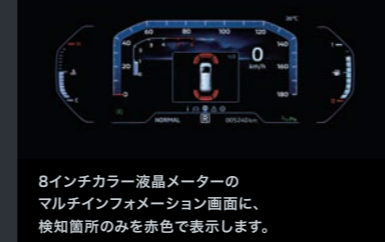

8インチカラー液晶メーターのマルチインフォメーション画面に、検知箇所のみを赤色で表示します。

ドライビングと情報をつなぐ装備も充実。



本革巻ステアリングホイール&ステアリングスイッチ

グリップしやすく、質感の高い本革巻ステアリングホイール。ナビゲーションのオーディオ機能*2、マルチアラウンドモニターなどが走行中に手で操作できます。



充電用USBポート Type-C (インパネア×2、フロアコンソール×2)

前席用はスマートフォンが置けるスマートフォンボックスの横に、後席用はフロアコンソールの背面に、それぞれ2つの充電用USBポートを装備しました。どこに座っても、いつでも充電が可能です。



アクセサリコンセント (AC100V 最大100W、フロアコンソールボックス)*3

フロアコンソール背面に装備。100WまでのAC電源として使えるため、PCなどへ給電することが可能です。



アクセサリソケット (DC12V、インパネア、リヤクォーター)

インパネア、リヤクォーターに各1箇所ずつアクセサリソケットを設置。多彩なアクセサリを装着できます。

ETACS

キーレスオペレーションキーの各種設定、フロントワイパー自動作動設定、リヤワイパー間欠作動時間設定をはじめ、電装装備の機能設定を好みに応じてカスタマイズできます。

ETACS = Electronic Time and Alarm Control System

●追加機能およびカスタマイズについては、販売会社での設定作業が必要となる場合があります。

工場出荷時の設定および操作方法の詳細は取扱説明書をご覧ください。営業スタッフにおたずねください。

PHOTO: (左) P 8人乗り ボディカラー: ムーンストーングレーメタリック/ブラックマイカ(有彩色)、(右) P 7人乗り ボディカラー: ホワイトダイヤモンド/ブラックマイカ(有彩色)、(左奥) P 7人乗り ボディカラー: グラファイトグレーメタリック/ブラックマイカ
●DELICA D:5 オリジナルナビ取付パッケージはメーカーオプション ●掲載のナビゲーション、ビルトインUSB/HDMIポートはM Selectionで、三菱自動車純正用品ではありません。
M Selectionについては営業スタッフにおたずねください。●写真の荷物や小物は撮影のために用意したものです。●荷物や小物はしっかりと固定してください。●画面はハメコミ合成 ●写真はイメージです。

*1 カメラ映像はナビゲーション画面とルームミラー内の画面に表示されます。ナビゲーション非装着の場合でも、ルームミラー内の画面に表示されます。

*2 メーカーオプションのDELICA D:5 オリジナルナビ取付パッケージを選択した場合に装着されます。*3 最大消費電力100Wまで使用可能(定格100Wの電機製品でも一部使用できないものもあります)。



P

メーカー希望小売価格 **¥4,944,500** (消費税抜価格¥4,495,000)

●リサイクル料金14,040円が別途必要となります。●価格には、有料色代は含まれておりません。
PHOTO：P 8人乗り ボディカラー：ムーンストーングレーメタリック/ブラックマイカ(有料色:55,000円高/消費税抜価格:50,000円高)



G-Power Package

メーカー希望小売価格 **¥4,746,500** (消費税抜価格¥4,315,000)

●リサイクル料金14,040円が別途必要となります。●価格には、有料色代は含まれておりません。
PHOTO：G-Power Package 8人乗り
ボディカラー：ホワイトダイヤモンド/ブラックマイカ
(有料色:77,000円高/消費税抜価格:70,000円高)



G

メーカー希望小売価格 **¥4,510,000** (消費税抜価格¥4,100,000)

●リサイクル料金14,040円が別途必要となります。
PHOTO：G 8人乗り
ボディカラー：グラファイトグレーメタリック/ブラックマイカ



●リサイクル預託金が預託済のお車を商品車として譲渡する旧所有者(譲渡人)は、車両価値部分とリサイクル預託金相当額の合計額を新所有者(譲受人)からお受け取りになることにより、リサイクル預託金の返金を受けることができます。詳しくは営業スタッフにおたずねください。
●メーカー希望小売価格は、パンクタイヤ応急修理キット(スペアタイヤは付属しません)、標準工具一式付価格です。販売会社でセットする付属品は別途扱いとなります。
●保険料、税金(除消費税)、登録等に伴う費用は別途申し受けます。●装備やオプションの組み合わせ等の詳細はP33-34の主要装備をご覧ください。●撮影のために点灯 ●インテリア写真はカットボディによる撮影

●ボディカラー、シート色は印刷インキの性質上、実際の色と異なって見える場合があります。ご購入の際には、実車・カラーサンプル等によってご確認ください。
●価格はメーカー希望小売価格(消費税10%)で参考価格です。
価格については各販売会社が独自に定めておりますので、詳しくは営業スタッフにおたずねください。

BODY COLORS

TWO-TONE COLOR



ムーンストーングレーメタリック
×
ブラックマイカ
[U35/X42] (HB)
有料色:55,000円高
(消費税抜価格50,000円高)



ホワイトダイヤモンド
×
ブラックマイカ
[W85/X42] (WC)
有料色:77,000円高
(消費税抜価格70,000円高)



グラファイトグレーメタリック
×
ブラックマイカ
[U28/X42] (UG)



ブラックダイヤモンド
×
グラファイトグレーメタリック
[X47/U28] (BD)
有料色:77,000円高
(消費税抜価格70,000円高)



スターリングシルバーメタリック
×
ブラックマイカ
[U25/X42] (NR)

MONOTONE COLOR



ブラックダイヤモンド
[X47] (DC)
有料色:77,000円高
(消費税抜価格70,000円高)



ホワイトダイヤモンド
[W85] (WD)
有料色:77,000円高
(消費税抜価格70,000円高)



ブラックマイカ
[X42] (CI)



グラファイトグレーメタリック
[U28] (GG)

PHOTO: P 8人乗り
●ボディカラーがグラファイトグレーメタリック/ブラックマイカ、グラファイトグレーメタリックの場合はフロントグリル/ポジションランプガーニッシュがブラック、それ以外のボディカラーの場合はグラファイトグレーとなります。

SEAT MATERIALS



コンビネーションシート
(スエード調素材 撥水機能付*1×合成皮革、カーキステッチ付)
【標準装備】 P



ファブリックシート*2
(スエード調素材×ファブリック)
【標準装備】 G-Power Package、G



本革シート(ブラック)*3
(7人乗りのみ)
【メーカーオプション】 P、G-Power Package

*1 コンビネーションシート(スエード調素材 撥水機能付×合成皮革、カーキステッチ付)は、シートの座面中央部および背もたれ面中央部(除く中央席)はスエード調素材 撥水機能付となり、それ以外は合成皮革となります。*2 ファブリックシート(スエード調素材×ファブリック)は、シートの座面中央部および背もたれ面中央部(除く中央席)はスエード調素材となり、それ以外はファブリックとなります。*3 フロントシート、セカンドシートの座面および背もたれ面、サイドサポート部内側、サードシートの座面および背もたれ面中央部に本革を使用しています。●ボディカラー、シート色は印刷インキの性質上、実際の色と異なって見える場合があります。ご購入の際は、実車・カラーサンプル等によってご確認ください。

●価格はメーカー希望小売価格(消費税10%)で参考価格です。
価格については各販売会社が独自に定めておりますので、詳しくは営業スタッフにおたずねください。

EQUIPMENT

主な標準装備&オプション設定比較表

●: 標準装備 ▲: メーカーオプション

	P	G-Power Package	G
 ターンランプ付 電動格納式リモコンドアミラー	● (ブラック)	● (カラード)	● (カラード)
 アウタードアハンドル	● (ブラック)	● (カラード)	● (カラード)
 電動サイドステップ(LEDステップ照明付)	● ▲*4	● ▲*4	
 本革シート(ブラック)*3(7人乗りのみ)	▲	▲	
 ステアリングヒーター 運転席・助手席シートヒーター	●	●	▲*5
 ルーフビームガーニッシュ(天井照明)	●		
 運転席パワーシート (スライド・リクライニング・ハイト・チルト)	●	●	▲*5
 エレクトリックテールゲート (クローズ&ロック機能、 イージークローザー機構、セーフティ機構付)	●	●	
 アルミペダル (アクセルペダル/ブレーキペダル)	●		
 後側方車両検知警報システム (レーンチェンジアシスト機能付) [BSW/LCA]	●	▲*6	
 後退時交差車両検知警報システム [RCTA]	●	▲*6	
 225/55R18タイヤ(マッド&スノー) アルミホイール(ブラック+切削光輝仕上げ)	●		
 225/55R18タイヤ(マッド&スノー) アルミホイール(ダークグレー)		●	●

*4 メーカーオプションの電動サイドステップは選択できます。
*5 メーカーオプションの運転席パワーシート(スライド・リクライニング・ハイト・チルト)、運転席・助手席シートヒーター、ステアリングヒーターは、セットオプションとなります。また、運転席ハイトアジャスターは非装着となります。
*6 メーカーオプションの後側方車両検知警報システム(レーンチェンジアシスト機能付)[BSW/LCA]、後退時交差車両検知警報システム[RCTA]は、セットオプションとなります。
●詳しい装備は、P33-34 主要装備をご確認ください。

EQUIPMENT

●:標準装備 ▲:メーカーオプション □:セットオプション
(セットオプションの価格は、各セットオプションのうち初めに掲載しているオプションの価格欄をご覧ください。)

主要装備

類別		P		G-Power Package		G		メーカー希望小売価格 【 】=消費税抜価格
		8人乗り	7人乗り	8人乗り	7人乗り	8人乗り	7人乗り	
エクステリア								
フロントグリル	グラファイトグレー	●		●		●		
	ブラック(ボディ色 グラファイトグレーメタリックのみ)	●		●		●		
スキッドプレート	グラファイトグレー	●		●		●		
LEDフォグランプ		●		●		●		
マルチLEDヘッドライト(ハイ/ロービーム、光軸自動調整機構付)		●		●		●		
ポジションランプガーニッシュ	グラファイトグレー	●		●		●		
	ブラック(ボディ色 グラファイトグレーメタリックのみ)	●		●		●		
LEDポジションランプ		●		●		●		
アウトードアハンドル	ブラック	●						
	カラード			●		●		
ターンランプ付電動格納式リモコンドアミラー	ブラック	●						
	カラード			●		●		
ホイールアーチモール		●		●		●		
全車標準装備	●ドアサッシュブラックアウト*1 ●UVカットガラス(フロントウインドシールド/フロントドア) ●テールゲートガーニッシュ ●UVカット機能付プライバシーガラス(スライドドア/リヤクォーター/テールゲート) ●リヤコンビネーションランプ ●LEDハイマウントストップランプ ●LED/バックアップランプ ●リヤデフォグガー							

インパネまわり

8インチカラー液晶メーター	●		●		●			
パドルシフト	●		●		●			
本革巻ステアリングホイール(シルバー加飾)	●		●					
ステアリングヒーター	●		●		□*2		88,000円[80,000円]	
本革巻シフトレバー(シルバー加飾)	●		●		●			
左右独立温度コントロール式フルオートエアコン(クリーンエアフィルター付)	●		●		●			
ドライブモードセレクター(ダイヤル)	●		●		●			

シート仕様

フロント	運転席ハイトアジャスター				●*2			
	角度調整式アームレスト(運転席/助手席)	●		●		●		
	運転席パワーシート(スライド・リクライニング・ハイト・チルト)	●		●		□*2		
	運転席・助手席シートヒーター	●		●		□*2		
セカンド	【8人乗り専用】6:4分割ベンチシート(リクライニング&リラクスマード、センターアームレスト、運転席側/助手席側ともにウォークイン機構、チップアップ機構)	●		●		●		
	【7人乗り専用】キャプテンシート(リクライニング&リラクスマード、アームレスト、運転席側/助手席側ともにウォークイン機構、チップアップ機構)		●		●		●	
サード	5:5分割ベンチシート(リクライニング、横跳ね上げ式、ロングスライド機構)	●		●		●		
	アームレスト(×2、トリム)	●		●		●		
コンビネーションシート(スエード調素材 撥水機能付*3×合成皮革、カーキステッチ付)	●				●			
ファブリックシート*4(スエード調素材×ファブリック)				●		●		
本革シート*5			▲		▲		143,000円[130,000円]	
全車標準装備	●シートバックポケット(助手席) ●フラットシートアレンジ(フロント～セカンド、セカンド～サード) ●シートバックダブルポケット(運転席/助手席)							

インテリア

リラクスルームイルミネーション	インパネダウンライト/フロアコンソール	●		●		●		
	ルーフビームガーニッシュ(天井照明)	●						
インパネ&ドアトリムアクセントパネル(金属調)		●		●		●		
インナードアハンドル(フロント、メッキ)		●		●		●		
アクセサリーソケット(DC12V、インパネドア、リヤクォーター)		●		●		●		
アルミベダル(アクセルベダル/ブレーキベダル)		●						
充電用USBポート Type-C(インパネドア×2、フロアコンソール×2)		●		●		●		
全車標準装備	●リヤマニュアルクローラー ●ホルドルダー(フロントドア×2/スライドドア×2) ●サングラスポケット ●スマートフォンボックス ●カップホルダー(フロアコンソール×4/クォータートリム×4) ●チャイルドグリップ(リヤ) ●マルチユースフック(ベルトラインフック×6/テールゲートフック×4/ルーフビームフック×4) ●スライドアステップランブ ●チケットホルダー付パニティミラー&ライト(運転席/助手席) ●ドアコーテジランプ(フロント) ●格納式アシストグリップ×6 ●乗降用グリップ(フロント/リヤ) ●ルーム&マップランプ(フロント) ●パーソナルランプ(セカンドシート) ●カーゴランプ ●ラゲッジルームランプ ●ラゲッジフック×6 ●コンビニエントフック(運転席) ●テールゲートインナーグリップ ●フロントドアポケット ●グローブボックス ●インパネドアボックス ●フロアコンソールボックス							

オーディオ

オーディオ非装着*6スピーカー*6		●		●		●		
DELICA D:5 オリジナルナビ取付パッケージ	ステアリングオーディオリモコンスイッチ、ステアリングハンズフリー/ボイスコマンドスイッチ、ステアリングカメラスイッチ	▲		▲		▲		22,000円[20,000円]
後席用モニター取付パッケージ*7		▲		▲		▲		9,900円[9,000円]

●:標準装備 ▲:メーカーオプション □:セットオプション
(セットオプションの価格は、各セットオプションのうち初めに掲載しているオプションの価格欄をご覧ください。)

類別		P		G-Power Package		G		メーカー希望小売価格 【 】=消費税抜価格	
		8人乗り	7人乗り	8人乗り	7人乗り	8人乗り	7人乗り		
安全装備									
S-AWC(Super-All Wheel Control)	アクティブヨーコントロール[AYC]	●		●		●			
	アクティブスタビリティコントロール[ASC]	●		●		●			
	ABS(EBD付)	●		●		●			
	マルチアラウンドモニター 移動物検知機能[MOD]*8	●		●		●			
	自動防眩ルームミラー(マルチアラウンドモニター付)	●		●		●			
	e-Assist(運転支援機能)	衝突被害軽減ブレーキシステム[FCM](歩行者・自転車検知付)	●		●		●		
		車線逸脱警報システム[LDW]	●		●		●		
	レーダークルーズコントロールシステム[ACC]	●		●		●			
	オートマチックハイビーム[AHB]	●		●		●			
	誤発進抑制機能(前進時&後退時)	●		●		●			
	後側方車両検知警報システム(レーンチェンジアシスト機能付)[BSW/LCA]	●		□*9				55,000円[50,000円]	
	後退時交差車両検知警報システム[RCTA]	●		□*9					
先行車発進通知[LCDN]	●		●		●				
パーキングセンサー(フロント/リヤ)		●		●		●			
運転席&助手席SRSエアバッグ		●		●		●			
SRSカーテンエアバッグ、運転席SRSニーエアバッグ		●		●		●			
ヒルスタートアシスト[HSA]		●		●		●			
ヒルディセントコントロール[HDC]		●		●		●			
エマージェンシーストップシグナルシステム[ESS]		●		●		●			
全車標準装備	●衝突安全強化ボディ(RISE) ●歩行者傷害軽減ボディ ●フロントアジャスタブルシートベルトアンカー ●ブレーキアシスト ●フロント3点式ELR付シートベルト(フォースリミッター&プリテンショナー機構、ロックングタン付) ●セカンドシート3点式ELR付シートベルト(8人乗り:3名分/7人乗り:2名分) ●サードシート3点式ELR付シートベルト(3名分) ●チャイルドプロテクション(スライドドア) ●頭部衝撃緩和インテリア ●頭部衝撃低減フロントシート ●ISO FIXチャイルドシート上部・下部取付金具(セカンドシート左右席)								

機能装備

電動パワーステアリング	●		●		●			
電動パーキングブレーキ/ブレーキオートホールド	●		●		●			
アクセサリコンセント(AC100V 最大100W、フロアコンソールボックス)	●		●		●			
車速感応オートドアロック(衝撃感知ドアロック解除システム付)	●		●		●			
運転席側ワンタッチ電動スライドドア(イージークローザー機構、セーフティ機構付)	●		●		●			
助手席側ワンタッチ電動スライドドア(イージークローザー機構、セーフティ機構付)	●		●		●			
電動サイドステップ(LEDステップ照明付)	●		●					
電動サイドステップレス	▲		▲				-66,000円[-60,000円]	
エレクトリックテールゲート(クローズ&ロック機能、イージークローザー機構、セーフティ機構付)	●		●					
キーレスオペレーションシステム*10(キーレスオペレーションキー2個付)+エンジンスイッチ	●		●		●			
パワーウインドウ(フロントドア/スライドドア、セーフティ機構付ワンタッチ式、オートアップ機能付(運転席スイッチのみ))	●		●		●			
雨滴感応オートワイパー	●		●		●			
225/55R18タイヤ(マッド&スノー)&アルミホイール	●		●		●			
	ブラック+切削光輝仕上げ ダークグレー				●		●	
寒冷地仕様								
インテリドアミラー、サードシートヒーターダクト、スタートアップヒーター(フロント/リヤ)*11		●		●		●		
全車標準装備	●オートストップ&ゴー(AS&G) ●マルチモードキーレスエントリーシステム(ドアミラー開閉、アンサーバック、自動ロック付) ●オートライトコントロール ●ヘッドライトオートカット ●インテリアランプオートカット ●コンフォートフラッシュャー ●アクセサリ電源オートカット機能 ●インテリジェントウォッシャー ●ウェルカムライト ●カミングホームライト ●可変間欠ワイパー(フロント、車速感応タイプ) ●間欠ワイパー(リヤ、リバース連動機能付) ●チルトステアリング ●センタードアロック(テールゲート含む) ●ベンチレーテッドディスクブレーキ(フロント) ●ディスクブレーキ(リヤ) ●パンクタイヤ応急修理キット ●イモビライザー(国土交通省認可品) ●セキュリティアラーム*12(盗難発生警報装置、国土交通省認可品)							

*1 ブラックマイカを除く。

*2 メーカーオプションの運転席パワーシート(スライド・リクライニング・ハイト・チルト)、運転席・助手席シートヒーター、ステアリングヒーターは、セットオプションとなります。また、運転席ハイトアジャスターは非装着となります。

*3 コンビネーションシート(スエード調素材 撥水機能付×合成皮革、カーキステッチ付)は、シートの座面中央部および背もたれ面中央部(除く中央席)はスエード調素材 撥水機能付となり、それ以外は合成皮革となります。

*4 ファブリックシート(スエード調素材×ファブリック)は、シートの座面中央部および背もたれ面中央部(除く中央席)はスエード調素材となり、それ以外はファブリックとなります。

*5 フロントシート、セカンドシートの座面および背もたれ面、サイドサポート部内側、サードシートの座面および背もたれ面中央部に本革を使用しています。

*6 ガラスアンテナ(AM/FMラジオ用)、オーディオ取付用配線、オーディオ取付ブラケット付。

*7 メーカーオプションのDELICA D:5 オリジナルナビ取付パッケージとの同時装着が必要です。

*8 マルチアラウンドモニターの映像をナビゲーションの画面に表示できます。

*9 メーカーオプションの後側方車両検知警報システム(レーンチェンジアシスト機能付)[BSW/LCA]、後退時交差車両検知警報システム[RCTA]は、セットオプションとなります。

*10▲注意:植込み型心臓ペースメーカー等の機器をご使用のお客様は、電波により医療用電気機器に影響を受けるおそれがあります。機能を停止することもできますので詳しくは営業スタッフにおたずねください。

*11 エンジン始動直後の暖房性能を向上させるためのヒーターです。

*12 機能を理解されてからご使用いただくために、工場出荷状態では作動しません。

■ISO FIXチャイルドシート上部・下部取付金具を使用する際は、必ず対応するチャイルドシートをお使いください。

■複数メーカーオプションの組み合わせはできない場合があります。詳しくは営業スタッフにおたずねください。

■メーカーオプションは車両ご注文時に申し受けます。メーカーの工場での装着するため、ご注文後はお受けできませんのでご了承ください。

■ディーラーオプションの取り付けおよび詳細については、アクセサリカタログをご覧ください。営業スタッフにおたずねください。

■価格はメーカー希望小売価格(消費税率10%)で参考価格です。価格については各販売会社が独自に定めておりますので、詳しくは営業スタッフにおたずねください。

■取扱説明書:三菱自動車の車種などの最新の取扱説明書がオンライン上でご覧いただけます。

SPECIFICATIONS

主要諸元

車名・型式	三菱・3DA-CV1W								
駆動方式	4WD								
類別	LUXFZ		LUHFZ		LUDFZ				
	P	7人乗り	G-Power Package	7人乗り	G	7人乗り			
寸法・重量	全長/全幅/全高	(mm)						4800/1815/1875	
	ホイールベース	(mm)						2850	
	トレッド 前/後	(mm)						1540/1535	
	最低地上高	(mm)						185	
	室内長/室内幅/室内高	(mm)						2980/1505/1310	
	車両重量※1	(kg)	1990	1980	1990	1980	1960	1950	
	乗車定員	(名)	8	7	8	7	8	7	
	性能								
最小回転半径	(m)							5.6	
燃料消費率	JCO8	(国土交通省審査値)※2					(km/L)	13.6	
	WLTC	WLTCモード					(km/L)	12.9	
		(国土交通省審査値)	市街地モード					(km/L)	10.1
			郊外モード					(km/L)	12.8
			※2 ※3	高速道路モード					(km/L)
主要燃費向上対策	直噴エンジン、4バルブ&センターノズル化、アイドリングストップ装置、コモンレール高圧噴射、電子制御式燃料噴射、充電制御、過給器、インタークーラー、電動パワーステアリング								

エンジン	4N14(コモンレール式DI-D インタークーラー付ターボチャージャー)						
型式	DOHC 16バルブ・4気筒						
弁機構・気筒数	86.0x97.6						
内径×行程	(mm)						
総排気量	(L)						
総排気量	(L)						
圧縮比	14.4						
最高出力	(kW[PS])/rpm						
最大トルク	(N・m[kgf・m])/rpm						
燃料供給装置	コモンレール式燃料噴射装置						
使用燃料	軽油						
タンク容量	(L)						
動力伝達装置	8速スポーツモード A/T						
変速機形式	5.250/3.028/1.950/1.456/1.220/1.000/0.808/0.673/4.014						
変速比	3.075						
最終減速比							

走行装置	ラック&ピニオン(電動パワーステアリング)						
ステアリング形式	マクファーソンストラット式/マルチリンク式						
サスペンション形式 前/後	ベンチレーテッドディスク/ディスク						
主ブレーキ形式 前/後	225/55R18						
タイヤ							

●仕様変更は発表なく実施することがあります。なお、本仕様は道路運送車両法による自動車型式指定申請書数値です。※1 メーカーオプションの電動サイドステップ非装着車は、-20kg。※2 燃料消費率は、定められた試験条件での値です。お客様の使用環境(気象・渋滞等)や運転方法(急発進・エアコン使用等)に応じて燃料消費率は異なります。※3 WLTCモード:市街地、郊外、高速道路の各走行モードを平均的な使用時間配分で構成した国際的な走行モードです。市街地モード・信号や渋滞等の影響を受ける比較的低速な走行を想定したモードです。郊外モード・信号や渋滞等の影響をあまり受けない走行を想定したモードです。高速道路モード:高速道路等での走行を想定したモードです。 ●kW(キロワット)、N・m(ニュートンメートル)はSI(国際単位系)に準拠した表示です。●製造事業者:三菱自動車工業株式会社

ECOLOGY

環境仕様

車名・型式	三菱・3DA-CV1W								
駆動方式	4WD								
車両仕様	LUXFZ		LUHFZ		LUDFZ				
	P	7人乗り	G-Power Package	7人乗り	G	7人乗り			
エンジン型式	4N14(コモンレール式DI-D インタークーラー付ターボチャージャー)								
変速機形式	8速スポーツモード A/T								
適合規制または適合基準	平成30年規制								
排出ガス	規制値または基準値 (WLTCモード走行)	NOx	(g/km)					0.15	
		NMHC	(g/km)					0.024	
		PM	(g/km)					0.005	
		PN	(個/km)					6.00x10 ¹¹	
		CO	(g/km)					0.63	
燃料消費率	燃費(国土交通省審査値)※1	CO ₂ 排出量(燃費換算)		(g/km)				190	
		WLTCモード	(km/L)						12.9
			市街地モード					(km/L)	10.1
			郊外モード					(km/L)	12.8
			※1 ※2	高速道路モード					(km/L)
CO ₂ 排出量 WLTCモード(燃費換算)	(g/km)						200		
主要燃費向上対策	直噴エンジン、4バルブ&センターノズル化、アイドリングストップ装置、コモンレール高圧噴射、電子制御式燃料噴射、充電制御、過給器、インタークーラー、電動パワーステアリング								
温室効果ガス	HFO-1234yf[GWP値:1]※3:エアコン冷媒の使用量	(g)					700		
車室内VOC	自工会目標達成(厚生労働省室内濃度指針値※4以下)								
車外騒音	適合規制						平成28年規制(M1A3A)		
	加速走行騒音(適合規制値)	(dB-A)					-		
環境負荷物質削減	鉛						自工会2006年目標達成(1996年比1/10以下)		
	水銀						自工会目標達成(2005年1月以降使用禁止)		
	カドミウム						自工会目標達成(2007年1月以降使用禁止)		
	六価クロム						自工会目標達成(2008年1月以降使用禁止)		
	リサイクルしやすい材料を使用した部品						バンパー、インパネ、内装トリム類など		
リサイクル関係	樹脂・ゴム部品への材料表示						あり		
	リサイクル材の使用						オイルレベルゲージ、カーペット、ダッシュパネルの吸音材		
環境負荷物質使用状況等	鉛						電子基板、電子部品のはんだ、銅およびアルミ合金材など		
	水銀						-		
	カドミウム						-		
	六価クロム						-		
グリーン購入法	-								

※1 燃料消費率は、定められた試験条件での値です。お客様の使用環境(気象・渋滞等)や運転方法(急発進・エアコン使用等)に応じて燃料消費率は異なります。※2 WLTCモード:市街地、郊外、高速道路の各走行モードを平均的な使用時間配分で構成した国際的な走行モードです。市街地モード:信号や渋滞等の影響を受ける比較的低速な走行を想定したモードです。郊外モード:信号や渋滞等の影響をあまり受けない走行を想定したモードです。高速道路モード:高速道路等での走行を想定したモードです。※3 GWP=Global Warming Potential(地球温暖化係数)フロン法において、カーエアコン冷媒は、2023年度以降、環境影響度を製造者等ごとに出荷台数で加重平均した値が目標値150を上回らないことが求められています。※4 厚生労働省が2002年1月に定めた指定物質で自動車に関する物質の指針値。

DIMENSIONS (単位:mm)

外観三面図

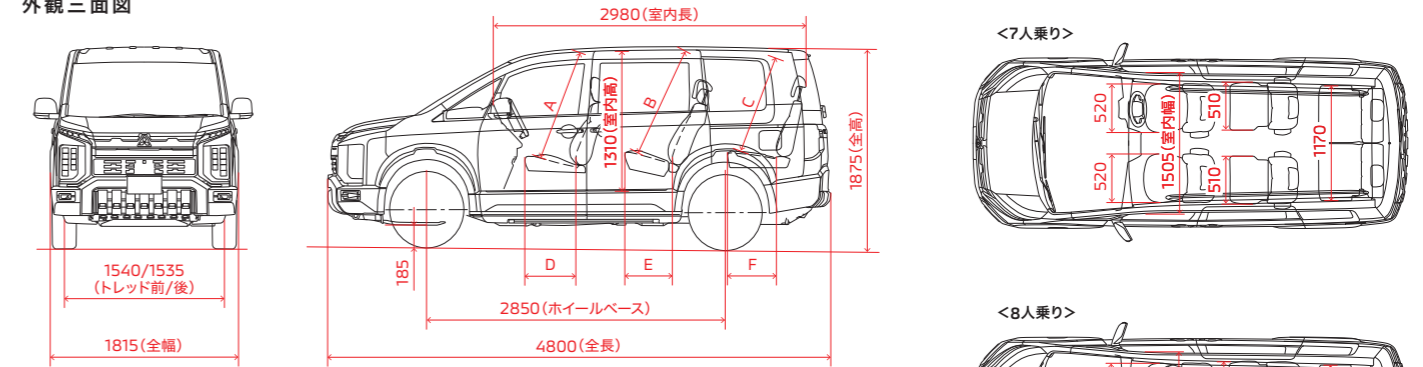

<8人乗り>

	A	B	C	D	E	F
運転者席	助手席	左右席	中央席	左席	右・中央席	運転者席
助手席	左右席	中央席	左右席	中央席	左右席	中央席
1040	1040	1045	1020	920	925	485

5人乗り仕様車

デリカD:5 G-Power Package、Gに、サードシート&シートベルトレスとした5人乗り仕様をご用意しています。特装車用ベース車両となり、持込検査が必要となります。詳しくは、営業スタッフへおたずねください。

HeartyRun

ハーティランシリーズ

サイドムービングシート仕様車

G-Power Package 7人乗り / G 7人乗りに架装可能です。

消費税
非課税



サイドムービングシートが乗り降りの負担を大幅に軽減。外出の自由をグンと広がります。

シートが電動で回転し、大きくスライドダウン。より快適に、安心して乗り降りが行えます。



PHOTO : G サイドムービングシート仕様車 ボディカラー : ホワイトダイヤモンド(有料色) ●UV&IRカットフィルム(スモーク)はディーラーオプション ●車いすは撮影用です。●ベース車専用オプションの選択が必要となります。●改直届出(持込検査)が必要です。●詳しくはDELICA D:5 サイドムービングシート仕様車カタログをご覧ください。



Wild Adventure Style

タフで機能的なDELICA D:5を追求したワイルドアドベンチャースタイル。

PHOTO：P 8人乗り ボディカラー：ホワイトダイヤモンド/ブラックマイカ(有料色) ●DELICA D:5 オリジナルナビ取付パッケージはメーカーオプション
 装着用品：ブラックアウトフロントグリル、ブラックアウトフロントロアバンパー、ブラックアウトクリアランスランプガーニッシュ、ブラックアウトフォグランプガーニッシュ(マットブラック)、フロントDELICAエンブレム(マットブラック)、フロントノーズデカル、ドアハンドルインナープロテクター、サイドアンダーデカル、リアクォーターデカル、フェーエルリッドガーニッシュ、リヤDELICAエンブレム(ガーニッシュ一体)(マットブラック)、リヤアンダーカバー、マッドフラップ(大型)(レッド)、ヘビーデューティキャリア(ブラック)、RAVSアルミホイール(ブラックxマシニングホール)、ブラックホイールロックナット&ラグナットセット



Active Adventure Style

サンドメタリックとオマージュが映えるアクティブアドベンチャースタイル。

PHOTO：P 7人乗り ボディカラー：ブラックダイヤモンド/グラファイトグレーメタリック(有料色) ●DELICA D:5 オリジナルナビ取付パッケージはメーカーオプション
 装着用品：フォグランプガーニッシュ(サンドメタリック)、フロントDELICAエンブレム(サンドメタリック)、グリルアクセントデカル、ドアミラーカバー(サンドメタリック)、フェンダーデカル、サイドデカル、フェーエルリッドデカル、リヤDELICAエンブレム(ガーニッシュ一体)(サンドメタリック)、テールゲートスポイラー(ブラックダイヤモンド)、フラットキャリア、ウォールバー、ドアハンドルインナープロテクター、UV&IRカットフィルム(ダークスモーク)

冒険が、好きだ。 冒険する人が、好きだ。

冒険とは、未開の地を踏破することだけではありません。
 日常の中にも、常に存在しています。
 行ったことがない場所、やったことがないことにも恐れずに挑戦する。
 その先にはきっと新しい自分、見たことのない景色が待っている。
 三菱自動車は安全・安心・快適、そして環境への配慮を通じて、
 冒険するすべての人に、心豊かなモビリティライフを提供します。
 誰もが自信をもってワクワクする冒険を体験できる世界へ。

Drive your Ambition
MITSUBISHI MOTORS

あなたの冒険に、さらなる自信と安心を。

最長10年10万km特別保証延長

初度登録(届出)から最長10年または10万km走行のいずれか早いほうまで、無料で特別保証部品の修理・交換をいたします。クルマを少しでも長く愛し、乗っていただくための取り組みです。

※個人のお客様が対象となります。
 ※本保証延長には適用条件があり、有償の点検整備が必要です。一部対象外の部品があります。詳しくは営業スタッフにお問い合わせください。



詳細はこちら

**ハーティプラス
メンテナンス**

おクルマに、さらに安心して長く
 乗っていただくためのメンテ
 ナンスパックです。



詳細はこちら

**ハーティプラス
つく²保証**

新車一般保証を2年間延長し、
 故障時の心配を解消する保証
 プログラムです。



詳細はこちら

**三菱あんしん
自動車保険プラン**

より一層の“あんしん”をお届け
 する三菱自動車独自のサービス
 を付帯した自動車保険です。



詳細はこちら

**残価設定型クレジット
スーパーマイカープラン**

将来の買取価格相当額を保証するとともに、残価設定
 することで毎月のお支払額を低く抑えたクレジット
 プランです。

※対象外の車種もございます。詳しくは営業スタッフにお問い合わせください。



詳細はこちら

**月額定額サービス
ウルトラマイカープラン**

車両本体代金・車両登録(届出)時の初期費用・車検・メンテ
 ナンス費用に加えて、契約期間中に発生する自動車税・
 自動車重量税・自賠責保険料・自動車保険料もひとつに
 まとめて月額定額払いでご利用いただけるサービスです。

※対象外の車種もございます。詳しくは営業スタッフにお問い合わせください。



詳細はこちら

三菱自動車の ソーシャルメディア

商品情報やカーライフ情報、キャンペーン情報など様々な情報をお届けします。



詳細はこちら

携帯電話の機種などによっては表示できない場合があります。